

# 中華三菱誠摯的關心與叮嚀！快快樂樂出門，平平安安回家！

## ☺ 請全部的乘員繫好安全帶！

▶詳情請參閱 6-5 頁說明。



## ☺ 酒後請勿駕車！

▶詳情請參閱 0-2 頁說明。

## ☺ 操作電動窗之前，請務必先確認不會夾到任何物體（頭、手、兒童等）。

▶詳情請參閱 5-5 頁說明。

## ☺ 省油之道：請平順行駛，避免急加速與急減速，減少不必要之乘載重量。

▶詳情請參閱 0-1 頁說明

## ☺ 停車安全：慎選停車地點，確認排 P 檔、拉手剎車、車窗關閉、車門上鎖，避免將貴重物品及個人資料放車上。

▶詳情請參閱 28 頁說明。

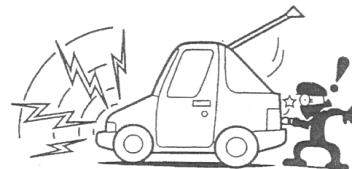

## 定期回原廠保養及使用原廠零件，使您愛車保持最佳情況！

☺ 請定期回中華三菱體系經銷商服務廠，依本手冊規定週期項目實施定期保養，使您的愛車保持在最佳情況，並避免影響保固權益。

▶詳情請參閱第 18 頁說明。



☺ 不可以使用非原廠提供的附屬裝置改裝車子。

以非正廠的產品改裝車子，不但會影響車子的性能、安全和車子的使用壽命，更可能會觸犯政府所訂的相關法規。對於非原廠所提供的附屬裝置，中華三菱體系服務廠不接受任何保證或免費服務，包括更換或安裝這些附屬裝置的服務。

▶詳情請參閱 0-12 頁說明

☺ 請使用原廠零件。

請使用針對車輛生產設計的中華三菱原廠零件，以確保車輛維持在最佳狀態。若您使用非原廠零件，可能會因而降低車輛的性能，且可能會影響保固權益。

▶詳情請參閱第 0-12 頁說明。

## 汽車小偏方：除霧篇

### ●當車內玻璃起霧時，您的除霧方法？

#### ☺ 前擋玻璃的除霧步驟：

請您先開啟雨刷作動，去除玻璃上的霧氣。將出風口朝向玻璃外面起霧區，調整溫度在暖風區。冷氣開關必須開啟 ( ON ) 的狀態，風量選擇旋鈕調至風速愈大除霧愈快。

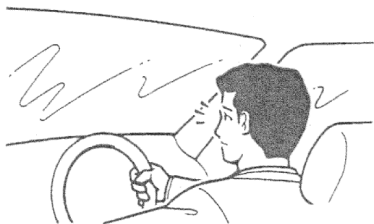

## 汽車小偏方：去除氣味篇

### ●當車內有氣味需去除時，您的去除方法？

- ☺ 請依下列步驟進行，將汽車開至有新鮮空氣流動的空曠地區，起動引擎，空調開啟至外氣循環，讓新鮮外氣進入車內，將風扇速度開至最大，調整溫度在暖風區，出風口調整至吹臉位置，車窗全開持續吹風 10 分鐘，即可淡化氣味，若重複進行上述之步驟，去除氣味效果更佳。

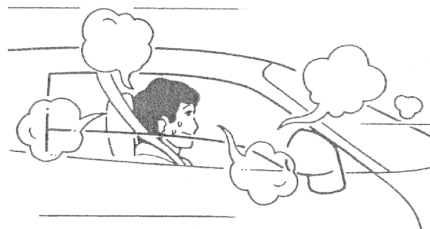

## 汽車小偏方：雨刷篇

### ●當雨刷發生跳動時，您的處理方法？

1. 請於車輛停止時以玻璃清潔劑將油污去除，或於雨刷噴水液儲液筒內加入雨刷精。
  2. 請在噴水或下雨情形下，才使用雨刷。（非乾刷狀態）
  3. 若上述動作皆無法解決跳動問題，請回原廠檢查是否需更換雨刷片。
- ◎ 建議定期清洗雨刷片，不要以雨刷作為刮除泥沙之工具，以免造成雨刷及玻璃磨損。
- ◎ 因為汽車腊於風乾後，在玻璃上會與泥沙結合，會造成雨刷阻力過大，建議於使用汽車腊之後，必須以玻璃清潔劑將玻璃上的汽車腊去除。

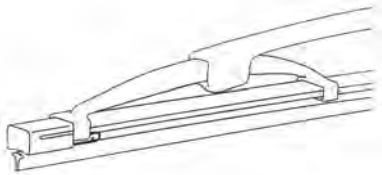



車主經常使用項目索引	章節頁碼
經銷商服務保證內容.....	14
廢氣排放控制系統功能保證書.....	15
客戶注意事項.....	16
定期保養.....	17
定期保養記錄表.....	22
服務廠電話地址.....	23
防制竊車勒索宣導參考資料.....	28
車主使用手冊 APP 手機下載與操作方式 ...	30
燃料的選擇 .....	0-10
油水容量及規格.....	1-7
引擎機油.....	2-5
雨刷清潔液 .....	2-8
輪胎充氣壓力.....	2-13
車輛維護措施.....	3-1
清潔車輛內部.....	3-1
清潔車輛外部.....	3-3
車輛故障時 .....	4-1
引擎過熱.....	4-3
輪胎修復工具.....	4-5

保養與緊急處置項目索引	章節頁碼
車輛拖吊.....	4-7
電動窗控制開關.....	5-5
座椅調整.....	6-2
指示燈與警告燈組 .....	7-9
數位時鐘調整.....	請參閱音響手冊

**備註：**

有關音響使用方式，請參考另一本“音響使用說明書”。

# 總覽目錄

單元	章節頁碼
前言 .....	11
使用須知 .....	13
經銷商服務保證內容 .....	14
廢氣排放控制系統功能保證書 .....	15
客戶注意事項 .....	16
定期保養 .....	17
定期保養記錄表 .....	22
服務廠電話地址 .....	23
匯豐汽車 .....	23
順益汽車 .....	25
裕益汽車 .....	27
防制竊車勒索宣導參考資料 .....	28
車主使用手冊 APP 手機下載與操作方式 ...	30
導航圖資聲明 .....	30
<b>第 0 章 概要</b>	
經濟駕駛 .....	0-1
駕駛・酒精與藥品 .....	0-2
安全的駕駛技術 .....	0-2

單元	章節頁碼
駐車 .....	0-3
磨合期間建議 .....	0-3
儀表與控制 .....	0-4
內裝 .....	0-6
車外 .....	0-8
燃料的選擇 .....	0-10
添加燃料 .....	0-10
安裝配件 .....	0-11
附屬裝置的安裝 .....	0-12
中華三菱原廠零件 .....	0-12
使用引擎機油說明 .....	0-13

## 第 1 章 規格

車輛標籤 .....	1-1
車輛尺寸 .....	1-2
車輛重量 .....	1-4
引擎規格 .....	1-4
變速箱規格 .....	1-5

單元	章節頁碼
電力系統.....	1-5
輪胎與輪圈.....	1-6
其它規格.....	1-6
油水容量及建議規格等級.....	1-7

## 第 2 章 保養

維修注意事項.....	2-1
觸媒轉換器.....	2-2
引擎蓋.....	2-3
引擎機油.....	2-5
引擎冷卻液.....	2-6
自動變速箱油.....	2-8
雨刷清潔液.....	2-8
剎車油.....	2-8
動力轉向油.....	2-9
電瓶.....	2-10
輪胎.....	2-13
剎車踏板游隙檢查.....	2-18
手剎車拉桿行程.....	2-18
一般保養.....	2-18

單元	章節頁碼
寒冷與下雪氣候.....	2-19
易熔絲.....	2-19
保險絲.....	2-20
更換燈泡.....	2-25

## 第 3 章 車輛維護

車輛維護措施.....	3-1
清潔車輛內部.....	3-1
清潔車輛外部.....	3-3

## 第 4 章 緊急情況的處理

車輛故障時.....	4-1
緊急啟動.....	4-1
引擎過熱.....	4-3
輪胎修復工具.....	4-5
車輛拖吊.....	4-7
在不良的駕駛環境下操作.....	4-10

## 第 5 章 上鎖與開鎖

鑰匙.....	5-1
---------	-----



單元	章節頁碼
車門 .....	5-1
中控鎖 .....	5-2
遙控中控鎖 .....	5-3
尾門 .....	5-4
電動窗控制開關 .....	5-5

## 第 6 章 座椅與安全帶

座椅的排列 .....	6-1
座椅調整 .....	6-2
前座椅 .....	6-3
頭枕 .....	6-3
安全帶 .....	6-5
懷孕婦女使用安全帶 .....	6-8
預縮式安全帶 .....	6-9
安全帶檢查 .....	6-10
輔助保護系統 ( SRS ) - 氣囊 .....	6-11

## 第 7 章 儀表與控制

儀表板 .....	7-1
-----------	-----

單元	章節頁碼
指示燈與警告燈組 .....	7-9
指示燈 .....	7-10
警告燈 .....	7-10
警告顯示列表 .....	7-15
綜合頭燈與變光燈開關 .....	7-17
方向燈撥桿 .....	7-21
危險警告燈開關 .....	7-21
頭燈水平調整開關 .....	7-22
ECO 模式開關 .....	7-24
霧燈開關 .....	7-24
雨刷與清洗器開關 .....	7-25
方向盤音響速撥鍵 ( 選配 ) .....	7-27
喇叭開關 .....	7-28

## 第 8 章 起動與駕駛

手剎車 .....	8-1
駐車 .....	8-2
方向盤高度調整 .....	8-3
車內後視鏡 .....	8-4

單元	章節頁碼
車外後視鏡 .....	8-4
點火開關 .....	8-6
方向盤鎖 .....	8-7
起動 .....	8-8
自動變速箱 .....	8-10
剎車 .....	8-15
防鎖死剎車系統 ( ABS ) .....	8-17
主動式穩定性能控制 ( ASC ) .....	8-20
陡坡起步輔助系統 ( HSA ) .....	8-24
剎車輔助系統 ( BAS ) .....	8-26
智慧型緊急剎車警示系統 ( ESS ) .....	8-26
動力轉向系統 .....	8-27
定速控制 .....	8-27
胎壓監控系統 ( TPMS ) .....	8-32
倒車雷達 .....	8-37

## 第 9 章 愉快的駕駛

出風口 .....	9-1
手動空調 .....	9-3

單元	章節頁碼
空調操作注意事項 .....	9-8
天線 .....	9-9
遮陽板 .....	9-9
USB 插座 .....	9-10
配件插座 .....	9-11
室內燈 .....	9-12
置物盒 .....	9-13
置杯架 .....	9-15
置瓶座 .....	9-15
掛勾 .....	9-16
輔助扶手 .....	9-16

### 備註：

有關音響使用方式，請參考另一本“音響使用說明書”。

部分選配式樣之使用方式，請參考另行提供使用說明書。

## 前言

首先感謝您選擇中華三菱產品作為您的車輛。

這本車主手冊能夠協助您更加了解車輛，進而親身享受車輛的各項配備。

本手冊內介紹您若干正確使用及保養車輛的方式，以便讓您體驗最佳的行駛樂趣。

中華汽車公司保留在設計及規格方面進行變更或修改以提昇或改善產品的權利，但並無義務將所有新式設計安裝在先前製造的車輛上。

駕駛者務必嚴格遵守所有與車輛相關的法律及規定。

本手冊完全符合編寫當時之所有相關法令及規章，但是部份內容可能會因為日後法令或規章的修定而有所抵觸。

日後若需將車輛轉手，請將本手冊同時移交新車主，新車主將會因為獲得本手冊的相關資訊而感激。

在本手冊中您可以發現“警告”、“注意”、“備註”的字眼，這是用來提醒駕駛人的注意事項。如未能遵守這些注意事項，則可能會造成人員受傷或車輛損壞。



意指未能遵照此注意事項時，則人員有極大的可能受到嚴重的傷害。



意指危險或不安全的動作，此動作可能會造成人員傷害或車輛的損害。



提供對車主有幫助的相關資訊。

在手冊中如有看到「\*」符號代表為部分車型配備。

# 使用須知

- 一、新車於磨合期 ( 1,000 公里內 ) ，請遵守下列事項：
  - 避免高速運轉引擎。
  - 行駛時，應避免急加速起步或長時間高速行駛，並請遵守道路法定速度極限值。
  - 爬坡時請適時換檔，以免引擎負載過大。
  - 車輛請勿超載行駛。
- 二、請勿增設原車設計以外的其它附屬裝置，否則因其它裝置而引起原車配備損壞時，恕難受理索賠，敬請原諒。
- 三、有關新車定期保養項目、保證責任，請詳閱本手冊上之說明。
- 四、詳細的使用與操作方法，請參閱本手冊說明。
- 五、本手冊僅提供各項配備之使用方法，實際配備以實車為主。
- 六、中華汽車公司保有產品設計、規格變更、額外配備和產品品質改善的權利，對於先前的產品，並無義務負責改善和加裝。

## 經銷商服務保證內容

(限用#92 或以上無鉛汽油)

經銷商茲向購買三菱產品新車車主，憑本手冊所記載之車輛編號，在品質保證期限或里程內，如發現原裝零件或裝配有瑕疵且經由經銷商服務廠之認定，經銷商負責予以免費檢修或更換零件。

### ■ 品質保證範圍：

正常新車於品質保證期限或里程內，在正常使用之下，任何因材質、製造或裝配等瑕疵所致之故障或損壞，可獲免費維修，所有補償修復作業，概不以現金支付。

### ■ 基本保證：

自實際交車日起三年或行駛 100,000 公里之內，視何者先到為準。

### ■ 車身防銹、漆面及貨車貨台保證：

在正常使用下，噴漆的車身鋼板因材質或製造不良發生表面生銹或漆面不良，其保證期間與基本保證相同。但貨車貨台為二年或 50,000 公里以內，視何者先到為準。

若因外物、小石撞擊所致之損壞，不在保證範圍內，為防止此項原因造成之銹蝕，新車每一年或二萬公里必須返廠檢查，否則停止車身防銹及漆面之保證。

### ■ 電瓶之保證：

自實際交車日起一年或 20,000 公里，視何者先到為準。

### ■ 輪胎保證：

自實際交車日起一年或 30,000 公里內，輪胎因製造品質不良發生損壞，依損壞時殘餘溝深比例補償：(1)磨損 15%以內，賠償新胎。(2)磨損 75%以上不賠償。(3)磨損 15%~75%按溝深殘留比例賠償。

### ■ 影音系統雷射讀取頭保證：

自實際交車日起二年或行駛 50,000 公里之內，視何者先到為準。

### ■ 廢氣排放控制系統保證：

如廢氣排放控制系統功能保證書。

### ■ 服務零件保證：

自零件購買裝用日起保證一年或 20,000 公里，視何者先到為準。

### ■ 申請保證修理的方法：

如需向本公司申請保證修理或更換零件時，請攜帶本保證書，車主逕行前往本公司指定之服務廠提出申請，合於本規則之條件者，即予受理。

### ■ 拖車費用：

新車於品質保證期限或里程內，因保證之零件損壞致車輛無法行駛時，以拖吊到達距離最近之中華三菱汽車體系服務廠之費用給付。

### ■ 不適用新車品質保證之事項：

1. 未於中華三菱體系經銷商服務廠，依本手冊規定週期項目實施定期保養者。
2. 自然環境造成之損壞或銹蝕，諸如：酸雨、空氣中的化學物質、樹之汁液、鹽份、冰雹、暴風雨、雷電、水災等。
3. 使用不當（如賽車、超載等）、未依本手冊使用須知操作、自行改裝、加裝其他設備、拆裝、不當的調整或修理、意外事件等所造成之損壞。
4. 未依本手冊規定，使用規定規格之燃油、機油、變速箱油、水箱冷卻防鏽劑及其他指定油料或品質不良油品導致損壞。
5. 正常之噪音、震動、磨耗、物性變化（如皮件皺折、變色、退色、變形等）。
6. 變更里程表之行駛里程數，致無法確定其實際行駛里程。
7. 正常消耗性零件，如：皮帶、皮帶張力器、雨刷片、剎車來令片及離合器片、各種濾芯、保險絲、燈泡（含色衰）、各種油料等。
8. 裝有胎壓監控系統(TPMS)輪胎，當更換輪胎時，墊片與螺絲需同時更換，或橡膠式氣嘴與螺絲需同時更換。

### ■ 車主應自行負責之事項：

1. 例行性保養之工資，如：引擎調整、冷卻及燃料系統之清潔、前後輪定位、輪胎調換平衡、剎車調整及其他定期保養應執行之工作。
2. 因故障而導致之其他損失，如：電話費、租車費、旅館費、營業損失或其他直（間）接損失及交通違規罰款等。

## 廢氣排放控制系統功能保證書

本車型符合“中華民國 108 年 9 月 1 日實施之汽油引擎汽車第六期排放標準”規定。本車排放控制系統在有效期間內(五年或 100,000 公里以先到者為準)。客戶依中華汽車工業股份有限公司使用及服務保證手冊所規定之正常保養與使用情況下，若有不符合排放標準之情況發生，經判定屬實，本公司免費提供修護。

排放控制系統保證範圍包括：

一、排氣性能保證：本車型排放廢氣安全符合 108 年 9 月 1 日實施新車檢驗及使用中車輛檢驗排放標準。

二、排放控制系統相關保證零件：

1. 燃油噴射系統(噴油嘴、油軌、壓力調整器、回油管)。
2. 引擎電子控制裝置、相關感知器及作動器。
3. 高壓點火線路(點火線圈、分電盤、高壓線)。
4. 進氣系統(進氣流量感知器、進氣歧管、節氣閥體、怠速控制閥)。
5. 排氣歧管至觸媒轉換器間排氣管路(排氣歧管、排氣管、含氧感知器、觸媒轉換器)。
6. 蒸發排放系統及其控制裝置(活性碳罐、清除電磁閥、通風電磁閥、油箱蓋、油箱)。
7. 曲軸箱通風系統(PCV 閥及軟管)。
8. 上述系統的電子感知器、控制元件、電磁閥、開關、管線及配件。

三、排放控制系統保證外項目：

1. 因意外事件、火災、天災、使用或存放不當、改造或裝置其他設備及更改路碼表，所致之損壞。
2. 客戶未依本公司所規定之正常保養並無紀錄可查。
3. 使用非正廠零件、與原配備不同之零件或使用非本公司油品，導致不符合排放標準。
4. 自行調整、清潔、修理或更換本系統之零件，導致不符合排放標準。

## 客戶注意事項：

- 一、本保證不適用於因意外事件、地震、颱風、水災、火災或其他災害所致之損害，或因不當使用、賽車、改造、裝置非本車原廠出廠零件，或更改其里程錶，以致無法確定實際行駛里程。
- 二、市面上之服務保養廠品質難以控制，為確保您愛車之性能，建議您將您的愛車開到本公司建議之服務廠保養，並留有記錄可查詢，以便掌握車況。若因至非建議之服務保養廠保養，所發生之問題，恕本公司無法負保證之責任。
- 三、保固零件於保證期間，不得自行調整、清潔、修理或更換。
- 四、廢棄汽車回收：可直接接洽資源回收免付費專線 0800-085-717 或上資源回收網 (<http://recycle.epa.gov.tw/>) 查詢就近之回收商資料，自行開往或請其至府上代為回收欲報廢之汽車。
- 五、廢輪胎、廢鉛蓄電池請於保修廠更換後，由保修廠負責回收。
- 六、 本車各項電器產品使用後之「廢電池請回收」。

中華汽車工業股份有限公司 敬啟

地址：桃園市楊梅區秀才里秀才路 618 號 電話：0800-030-580



## ■ 定期保養

實施定期保養時，請依照您的愛車之使用情形選擇適當的保養週期。

### ● 一般使用情形

請依照“定期保養週期表”實施保養。

### ● 嚴苛使用情形

- (1) 引擎長時間怠速運轉、經常低速長距離行駛、經常於冷天短距離行駛或經常行駛於交通擁塞路段且氣溫在 32°C 以上。
- (2) 經常行駛於多灰塵路段。
- (3) 經常急剎車。
- (4) 經常滿載、有額外載重或長期於山區路段行駛。
- (5) 經常行駛於不平或泥濘路段。

如果您的愛車是在上述任何一種情形下使用，除依照“定期保養週期表”實施保養外，部份項目必須依照“嚴苛使用保養項目及週期表”實施更頻繁的保養（縮短保養週期）。

### ● 回廠檢修時機

除了實施定期保養以外，您應該經常注意愛車的性能、聲音及看得到的重要部位之變化，下列是一些重要的異常變化現象：

- ◆ 儀表警告燈在引擎發動後未熄滅或行駛中亮起。
- ◆ 引擎水溫異常偏高。
- ◆ 引擎馬力降低，踩剎車時車子偏向、異音或踏板幾乎接觸到底板。
- ◆ 剎車踏板踩下時感覺軟綿綿。
- ◆ 車輛下方有液體洩漏（在冷氣使用之後有水滴下是正常的現象）。

若您發現您的愛車有上述任一種現象時，請儘速至中華三菱體系服務廠檢查或維修。

## 定期保養

### ●定期保養週期表

表中列舉了行駛里程（公里數）和時間（月數）的兩種週期之檢修項目，應按照其先到的里程（時間）進行檢修。

○ 檢查油量、鎖緊或調整、檢查 ● 更換

序 號	檢 修 項 目	公里數 ×1000km	月 數	6	12	18	24	30	36	42	48	54	60
			1	10	20	30	40	50	60	70	80	90	100
引 擎 室													
1	引擎機油（合成機油）*1		●	●	●	●	●	●	●	●	●	●	●
2	機油芯		●	●	●	●	●	●	●	●	●	●	●
3	空氣芯		每隔 4 萬公里更換一次										
4	動力方向盤、發電機及冷氣皮帶		○		○		○		○		○		○
5	正時皮帶		每隔 7 萬公里更換一次										
6	冷卻液（乙二醇型防凍劑，LLC）		每隔 4 萬公里更換一次										
7	冷卻水管及接頭		第 4、8 萬公里檢查，之後每隔 2 萬公里檢查一次										
8	副水箱冷卻液量		○	○	○	○	○	○	○	○	○	○	○
9	火星塞（一般）		每隔 5 萬公里更換一次										
10	電瓶		每隔 1 萬公里檢查一次，建議每隔 2 年更換一次										

\*1：若使用一般礦物機油時，更換週期須縮短至每隔 3 個月或 5000Km 更換一次。

○ 檢查油量、鎖緊或調整、檢查 ● 更換

序 號	檢 修 項 目	公 里 數 ×1000km	月 數										
			1	6	12	18	24	30	36	42	48	54	60
11	燃油濾清器		每隔 6 萬公里更換一次										
12	燃油管路		第 4、8 萬公里檢查，之後每隔 2 萬公里檢查一次										
13	HC、CO 濃度				○		○		○		○		○
14	自動變速箱油		○		○		●		○		●		○
15	動力方向機油		○	○	○	○	○	○	○	○	○	○	○
16	曲軸箱通氣閥、廢氣再循環系統		第 4 萬公里檢查，之後每隔 2 萬公里檢查一次										
17	怠速、正時				○		○		○		○		○
剎 車													
18	剎車油		○	○	○	○	●	○	○	○	○	○	○
19	剎車管路及軟管				○		○		○		○		○
20	剎車踏板		○	○	○	○	○	○	○	○	○	○	○
21	手剎車		○	○	○	○	○	○	○	○	○	○	○
22	剎車來令片及剎車碟盤			○	○	○	○	○	○	○	○	○	○
23	剎車蹄片及剎車鼓				○		○		○		○		○

## 定期保養

○ 檢查油量、鎖緊或調整、檢查      ● 更換

序 號	檢 修 項 目	月 數 公里數 ×1000km	6	12	18	24	30	36	42	48	54	60
			1	10	20	30	40	50	60	70	80	90
底 盤												
24	方向機、連桿、球接頭		每隔 2 萬公里檢查一次									
25	驅動軸防塵套			○		○		○		○		○
26	前輪軸承游隙		每隔 6 萬公里檢查一次									
27	差速器齒輪油		○	○	○	○	●	○	○	○	○	○
28	底盤系統固定螺絲		○		○		○		○		○	
29	底盤各系統潤滑		每隔 2 萬公里潤滑一次									
30	懸吊系統有無損傷或鬆動		○		○		○		○		○	
31	排氣管、觸媒轉換器接頭				○		○		○		○	
32	輪胎胎紋、胎壓及換位*2		○	○	○	○	○	○	○	○	○	○
電 器												
33	全車燈光、儀表、喇叭作用		○	○	○	○	○	○	○	○	○	○
34	雨刷及噴水作用		○	○	○	○	○	○	○	○	○	○
35	冷氣系統作動(壓縮機、鼓風機、風扇)				○		○		○		○	

\*2：輪胎換位每隔 1 萬公里一次，視實際使用狀況調整。

## ● “嚴苛使用保養項目及週期表”

如果您的愛車是在下述任何一種情形下使用，必須縮短保養週期之項目如下，其餘依照“定期保養週期表”實施保養。

1. 引擎長時間怠速運轉、經常低速長距離行駛、經常於冷天短距離行駛或經常行駛於交通擁塞路段且氣溫在 32°C 以上	
<input type="checkbox"/> 更換機油芯	每 5,000 公里或 3 個月
<input type="checkbox"/> 檢查剎車來令片及剎車碟盤	每 5,000 公里或 3 個月
<input type="checkbox"/> 檢查剎車蹄片及剎車鼓	每 10,000 公里或 6 個月
2. 經常行駛於多灰塵路段	
<input type="checkbox"/> 更換機油芯	每 5,000 公里或 3 個月
<input type="checkbox"/> 檢查空氣芯	每 5,000 公里或 3 個月
<input type="checkbox"/> 檢查剎車來令片及剎車碟盤	每 5,000 公里或 3 個月
<input type="checkbox"/> 檢查剎車蹄片及剎車鼓	每 10,000 公里或 6 個月
3. 經常急剎車	
<input type="checkbox"/> 檢查剎車來令片及剎車碟盤	每 5,000 公里或 3 個月
<input type="checkbox"/> 檢查剎車蹄片及剎車鼓	每 10,000 公里或 6 個月
<input type="checkbox"/> 檢查底盤系統固定螺絲	每 10,000 公里或 6 個月
<input type="checkbox"/> 檢查懸吊系統有無損傷或鬆動	每 10,000 公里或 6 個月

4. 經常滿載、有額外載重或長期於山區路段行駛	
<input type="checkbox"/> 更換機油芯	每 5,000 公里或 3 個月
<input type="checkbox"/> 檢查剎車來令片及剎車碟盤	每 5,000 公里或 3 個月
<input type="checkbox"/> 檢查剎車蹄片及剎車鼓	每 10,000 公里或 6 個月
<input type="checkbox"/> 檢查底盤系統固定螺絲	每 10,000 公里或 6 個月
<input type="checkbox"/> 檢查懸吊系統有無損傷或鬆動	每 10,000 公里或 6 個月
<input type="checkbox"/> 底盤各系統潤滑	每 10,000 公里或 6 個月
5. 經常行駛於不平或泥濘路段	
<input type="checkbox"/> 更換機油芯	每 5,000 公里或 3 個月
<input type="checkbox"/> 檢查空氣芯	每 5,000 公里或 3 個月
<input type="checkbox"/> 檢查剎車來令片及剎車碟盤	每 5,000 公里或 3 個月
<input type="checkbox"/> 檢查剎車蹄片及剎車鼓	每 10,000 公里或 6 個月
<input type="checkbox"/> 檢查剎車管路及軟管	每 10,000 公里或 6 個月
<input type="checkbox"/> 檢查驅動軸防塵套	每 10,000 公里或 6 個月
<input type="checkbox"/> 檢查方向機、連桿、球接頭	每 20,000 公里或 12 個月
<input type="checkbox"/> 檢查懸吊系統有無損傷或鬆動	每 10,000 公里或 6 個月
<input type="checkbox"/> 檢查底盤系統固定螺絲	每 10,000 公里或 6 個月

## 定期保養

### 定期保養記錄表

注意：本表是用於證明使用手冊中保養里程之工作項目已被執行，請車主妥善保存此保養記錄表。

牌照號碼：\_\_\_\_\_

保養里程		1,000 公里	5,000 公里	10,000 公里	15,000 公里	20,000 公里	25,000 公里
保養日期							
保養時程數							
服務廠簽章							
30,000 公里	35,000 公里	40,000 公里	45,000 公里	50,000 公里	55,000 公里	60,000 公里	65,000 公里
70,000 公里	75,000 公里	80,000 公里	85,000 公里	90,000 公里	95,000 公里	100,000 公里	

製造：中華汽車工業股份有限公司  
經銷商 匯豐汽車股份有限公司全省服務廠

免費服務熱線：0800-030-580  
客戶服務專線：0800-030-885

NO	廠名	地 址	電 話	NO	廠名	地 址	電 話
1	花蓮	花蓮市精美路 36 號	(03)823-5757	19	新莊	新北市新莊區思源路 56 號	(02)2992-5155
2	羅東	宜蘭縣五結鄉中正路二段 21 號	(03)965-7851~2	20	泰山	新北市泰山區泰林路一段 22 號	(02)2297-2199
3	基隆	基隆市安樂區麥金路 146 號	(02)2431-1313 (02)2432-4215	21	蘆洲	新北市蘆洲區集賢路 196-16 號	(02)8286-6558
4	辛亥	台北市文山區辛亥路四段 202 巷 2 號	(02)8935-1651	22	淡水	新北市淡水區淡金路 162 號	(02)8626-0130
5	雙園	台北市萬華區興寧街 26 號	(02)2308-5248~50	23	桃園	桃園市桃園區文中路 627 號	(03)379-2151
6	社子	台北市士林區延平北路六段 434 號	(02)2812-2591 (02)2812-2593	24	南崁	桃園市桃園區 經國路 415 號	(03)356-3051~3
7	北投	台北市北投區大業路 262 號	(02)2892-7012	25	龍潭	桃園市龍潭區大昌路一段 300 號	(03)470-8162~5
8	內湖	台北市內湖區內湖路一段 411 巷 56 號	(02)8751-6951~4	26	南桃園	桃園市八德區介壽路一段 156 號	(03)362-8164 (03)361-8565
9	南港	台北市南港區成功路一段 36 巷 20 號	(02)2783-3261~2 (02)2783-3353	27	中壢	桃園市中壢區西園路 101 號	(03)452-2709-10 (03)452-1201
10	南港二廠	台北市南港區玉成里南港路三段 138 號	(02)2788-0980	28	平鎮	桃園市平鎮區延平路 3 段 102 號	(03)494-5565
11	板橋	新北市板橋區文化路二段 446 號	(02)2259-3011~4	29	新竹	新竹市東區中華路一段 257-6 號	(03)532-5131
12	汐止	新北市汐止區大同路一段 159-1 號	(02)2648-0034~7	30	經國	新竹市光華北街 80 號	(03)5152-982
13	新店	新北市新店區寶橋路 229-1 號	(02)2918-8122	31	竹北	新竹縣竹北市中正東路 36 號	(03)555-3721~3
14	中和	新北市中和區建康路 230 號	(02)2222-0303	32	竹東	新竹縣竹東鎮中興路一段 142 號	(03)582-1990
15	土城	新北市土城區中華路一段 148 號	(02)2260-6042 (02)2260-6029	33	苗栗	苗栗市水源里水流娘 7 號	(03)722-1371~3
16	三鶯	新北市三峽區中山路 268 號	(02)2673-1392~4	34	頭份	苗栗縣頭份鎮中央路 628 號	(03)766-1005
17	樹林	新北市樹林區中正路 153-1 號	(02)2683-1264	35	大甲	台中市大甲區經國路 1391 號	(04)2688-2805
18	三重	新北市蘆洲區國道二段 40 號之 1	(02)2984-5733	36	大里	台中市大里區國光路一段 168 號	(04)2483-9797

## 全省服務廠電話及地址

經銷商 匯豐汽車股份有限公司全省服務廠				客戶服務專線:0800-030-885			
NO	廠名	地 址	電 話	NO	廠名	地 址	電 話
37	東海	台中市西屯區工業區工業六路 17 號	(04)2359-0075~6	55	東台南	台南市東區裕義路 88 號	(06)268-0411 (06)260-7933
38	文心	台中市西屯區文心路三段 231 號	(04)2291-7403 (04)2291-7420	56	安平	台南市南區中華西路一段 185 號	(06)291-5336
39	沙鹿	台中市沙鹿區台灣大道 7 段 389 號	(04)2665-3520	57	仁德	台南市歸仁區中山路三段 652 之 1 號	(06)239-3313 (06)239-3386
40	五權	台中市南屯區大墩一街 95-1 號	(04)2473-8578	58	麻豆	台南市麻豆區小埤里苓子林 16-10 號	(06)570-0808
41	台中	台中市南區復興路一段 2 號	(04)2261-7771	59	新營	台南市新營區民治路 306 號	(06)656-5666
42	豐原	台中市潭子區中山路三段 462 號	(04)2533-0201-3	60	中華	高雄市三民區中華二路 182 號	(07)313-1433
43	彰化	彰化市中央路 188 號	(04)761-1961~3	61	小港	高雄市小港區沿海一路 405 號	(07)806-4448~9
44	員林	彰化縣花壇鄉中山路一段 12 號	(04)787-8209	62	高雄	高雄市左營區大中一路 355 號	(07)342-1802
45	溪湖	彰化縣溪湖鎮員鹿路二段 115 號	(04)881-8386~7 (04)885-6107	63	楠梓	高雄市楠梓區軍校路 751 號	(07)361-9032
46	鹿港	彰化縣福興鄉彰鹿路七段 339 號	(04)776-1333~5	64	五甲	高雄市鳳山區瑞隆東路 138 號	(07)767-1000
47	南投	南投市南崗三路 1 號	(049)225-4101	65	澄清	高雄市鳳山區青年路二段 321 號	(07)777-6785
48	埔里	南投縣埔里鎮中山路三段 639 號	(049)291-5195	66	旗山	高雄市旗山區中華路 1112 號	(07)661-8732~3
49	斗六	雲林縣斗六市文化路 678 號	(05)533-4407	67	岡山	高雄市燕巢區安招路 1033-2 號	(07)616-5617~9
50	斗南	雲林縣斗南鎮大業路 172 號	(05)597-3808 (05)596-3226	68	屏東	屏東市和生路二段 110 號	(08)755-5066~8
51	北港	雲林縣北港鎮華勝路 217 號	(05)783-2845	69	潮州	屏東縣竹田鄉水源路 2-6 號	(08)788-9322~24 (08)788-9334
52	嘉義	嘉義市東區忠孝路 730 號	(05)277-0929 (05)277-0211	70	台東	台東縣台東市大仁路 6 號	(08)931-8891
53	朴子	嘉義縣朴子市大棟榔 1309 號	(05)370-4136~8				
54	台南	台南市永康區中正北路 306 號	(06)253-5811~5				

因服務廠列表將不定期更新，最新的全省服務廠電話及地址訊息，請參考網站公佈為準

網址：<http://www.5230.com.tw/index.php/Fixfactory>



## 經銷商 順益汽車股份有限公司全省服務廠

客戶服務專線:0800-030-530

NO	廠名	地 址	電 話	NO	廠名	地 址	電 話
1	花蓮	花蓮縣吉安鄉建國路一段 197 號	(03)857-1616	16	林口	桃園市龜山區復興一路 243-3 號	(03)397-9515
2	宜蘭	宜蘭縣宜蘭市中山路五段 180 號	(03)928-4881	17	八德	桃園市八德區介壽路 2 段 251 號	(03)366-4009
3	羅東	宜蘭縣羅東鎮光榮路 416 號	(03)960-5516	18	中壢	桃園市中壢區中園路 158 號	(03)455-5133
4	市民	台北市中山區新生北路一段 25 號之 5	(02)2521-2537	19	平鎮	桃園市平鎮區環南路 168 號	(03)492-2225
5	濱江	台北市中山區濱江街 309 號	(02)2518-0366	20	幼獅	桃園市楊梅區幼獅工業區青年路 3 號	(03)464-3296
6	內湖	台北市內湖區民權東路六段 13-15 號	(02)2793-8883	21	新竹	新竹市經國路三段 78 巷 18 號	(03)539-7950
7	板橋	新北市板橋區三民路一段 156 之 1 號	(02)2952-3095	22	竹北	新竹縣竹北市中華路 482 號	(03)551-5877
8	新店	新北市新店區中正路 468-6 號	(02)2218-0567	23	頭份	苗栗縣頭份鎮自強路二段 472 號	(03)762-0001
9	中和	新北市中和區中正路 912 號	(02)2226-6602	24	大里	台中市大里區國光路二段 433 號	(04)2407-5230
10	五股	新北市三重區重光街 67-1 號	(02)2999-0608	25	太平	台中市太平區太平路 726 號	(04)2277-3859
11	泰山	新北市泰山區明志路三段 523 號	(02)2906-0669	26	台中	台中市北區文心路 4 段 194 號	(04)2296-6330
12	蘆洲	新北市蘆洲區三民路 296 號	(02)2288-1000	27	南屯	台中市南屯區五權西路二段 1211 號	(04)2382-0530
13	桃園	桃園市桃園區三民路二段 101 號	(03)334-5567	28	潭子	台中市潭子區中山路一段 420 號	(04)2532-5200
14	南崁	桃園市蘆竹區錦中村南崁路一段 45-1 號	(03)321-4588	29	彰化	彰化市金馬路三段 428 號	(04)725-4700
15	中正	桃園市蘆竹區中正北路 396-7、396-8 號	(03)311-6560	30	員林	彰化縣大村鄉中山路二段 3-1 號	(04)852-5665

因服務廠列表將不定期更新，最新的全省服務廠電話及地址訊息，請參考網站公佈為準  
 網址：<http://www.5230.com.tw/index.php/Fixfactory>

## 全省服務廠電話及地址

經銷商 順益汽車股份有限公司全省服務廠				客戶服務專線:0800-030-530			
NO	廠名	地 址	電 話	NO	廠名	地 址	電 話
31	南投	南投市南崗工業區南崗三路 43 號	(049)225-5266				
32	斗六	雲林縣斗六市大學路 2 段 67 號	(05)534-4957				
33	博愛	嘉義市博愛路二段 548 號	(05)286-7866				
34	中華	台南市東區中華東路三段 265 號	(06)289-9805				
35	安平	台南市南區中華西路一段 420 號	(06)265-0133				
36	大同	台南市仁德區仁愛里大同路三段 138 號	(06)260-5661				
37	安南	台南市安南區海佃路二段 174 號	(06)256-8333				
38	新營	台南市新營區復興路 549 之 1 號	(06)656-7857				
39	岡山	高雄市岡山區岡山路 666 號	(07)622-9830				
40	右昌	高雄市楠梓區德民路 852 號	(07)362-5995				
41	一心	高雄市前鎮區一心一路 147 號	(07)725-5812				
42	鳳山	高雄市鳳山區光復路二段 187 號	(07)747-5546				
43	東港	屏東縣東港鎮大潭路 120 之 2 號	(08)832-0996				
44	潮州	屏東縣潮州鎮潮州路 41 號	(08)780-1222				

因服務廠列表將不定期更新，最新的全省服務廠電話及地址訊息，請參考網站公佈為準

網址：<http://www.5230.com.tw/index.php/Fixfactory>

## 經銷商 裕益汽車股份有限公司全省服務廠

客戶服務專線:0800-030-868

NO	廠名	地 址	電 話	NO	廠名	地 址	電 話
1	士林	台北市北投區承德路 7 段 3 號	(02)2823-4646				
2	土城	新北市土城區中華路二段 136 號	(02)2268-9399				
3	苗栗	苗栗市文聖里國華路 637 號	(03)733-2066				
4	台中	台中市烏日區中山路一段 101 號	(04)2338-3456				
5	清水	台中市清水區中山路 498 之 6 號	(04)2623-9888				
6	草屯	南投縣草屯鎮成功路一段 1179 號	(049)231-4836				
7	斗南	雲林縣斗南鎮延平路二段 55 號	(05)597-1931				
8	台南	台南市永康區中正南路 333 號	(06)253-9411				
9	高雄	高雄市三民區民族一路 566 號	(07)381-8366				
10	屏東	屏東市建國路 386 號	(08)753-3901				
11	台東	台東縣台東市大業路 128 號	(08)932-9990				

因服務廠列表將不定期更新，最新的全省服務廠電話及地址訊息，請參考網站公佈為準  
 網址：<http://www.5230.com.tw/index.php/Fixfactory>

## 防制竊車勒索宣導參考資料

近年來竊車勒索犯罪日益增加，已成為治安的隱憂，這類新興的犯罪手法可說是犯罪演化的典型產物，而歹徒結合汽車竊盜、恐嚇取財等犯罪手法，在竊取被害人之車輛後，往往在很短的時間內即能得知被害人（駕駛人或車主）之電話號碼，並打電話進行勒索，為有效遏制此一犯罪歪風，除警方加強偵辦外，也請全體國民提高防範意識，減少被害損失，共同打擊犯罪，茲提供防制竊車勒索方法如下：

### 一、避免自己成為犯罪目標：

1. 慎選停車地點，避免將車停放於僻靜或光線昏暗之巷道。
2. 駕照、行車執照、保險卡等應隨身攜帶，勿留置於車內。
3. 如非必要，勿於車上放置記載有車主或駕駛人姓名、身分證號碼、住址、電話號碼等資料之文件、單據或物品。
4. 置有留言版之車輛往往是竊車勒索歹徒最愛的下手目標，應避免使用。

### 二、增加歹徒行竊之困難度：

1. 停車後要離開前，務必再檢視車窗是否緊閉、車門是否上鎖，即使只停很短的時間也須注意，以免歹徒趁虛而入。
2. 增加車輛防竊之裝置，如加裝方向盤鎖、排檔鎖、拐杖鎖、電子防盜警報器等，最好能同時使用多項鎖具，使歹徒知難而退。
3. 盡量避免將車輛鑰匙交予他人，如代客泊車、人工洗車、車輛保養維修等情形，若有必要，僅可提供車輛電門鑰匙，其他鎖具、住宅之鑰匙及防盜器搖控開關不可輕易交予他人，以免被歹徒複製而遭竊。
4. 隨時注意身邊狀況，如發現可疑人、事、物，應立即向警察機關檢舉。

### 三、降低被竊損失：

1. 車輛被違規拖吊後，交通違規拖吊場會在原停車處以粉筆寫下聯絡電話，近來卻發現常有歹徒將拖吊場所留電話號碼抹去，改寫上自己聯絡電話，謊稱車輛被其所竊而進行勒索。車主如發現車輛不翼而飛，而原停車處地面寫有電話號碼，應先向 1 0 4 查號台查詢當地交通違規拖吊場之電話號碼，確認相符後始電洽。
2. 發現車輛確實遭竊後，不要驚慌，應立即向警察機關報案，並告知左鄰右舍、社區管理員及守望相助人員，提高警覺。
3. 若接獲歹徒恐嚇電話，切勿輕易匯款以免二次傷害，應冷靜應對，詳細記下歹徒來電時間、自己所使用之電話號碼、歹徒提供之匯款帳號等資料，如能錄下歹徒對話內容將對偵辦更有幫助，同時立即向警察機關報案並提供相關資料。
4. 天有不測風雲，最好能投保車輛竊盜險。

### 四、檢舉報案電話、信箱、網址：

1. 全國各地報案電話：1 1 0。
2. 犯罪案件免費檢舉電話：0 8 0 0 - 2 1 1 - 5 1 1。
3. 網路報案：<http://www.net110.gov.tw>。
4. 檢舉信箱：臺北郵政八十之二十三號信箱。
5. 內政部警政署刑事警察局

網址：<http://www.cib.gov.tw>

## 車主使用手冊 APP 手機下載與操作方式

### 一、搜尋 APP 方式：

方式一：掃描 QR Code 搜尋(QR Code 如右圖)

方式二：App Store(IOS)或 Play 商店(Android)以下列關鍵字搜尋：

中華汽車、CMC、使用手冊、車主手冊、手冊、說明書、使用、操作、  
MITSUBISHI、三菱、owners manual、manual、Guides。

IOS QR Code



Android QR Code



### 二、操作方式：

下載 APP 完成後，點選車主使用手冊 APP→按下“我的車輛 ☰”→點選“車型”→點選“年份”→下載車型手冊資料→進入車型目錄頁，提供下列各項功能依需求進入瀏覽。

### 三、APP 的功能及內容：

外觀導覽、內裝導覽、目錄導覽、關鍵字搜尋、車輛快速使用指南、影片(需網路連線)、PDF 手冊下載。

## 導航圖資聲明

- 1、未來可能因圖資不斷增加、軟硬體效能或內部儲存空間已無法有效而穩定執行導航系統，或因第三方廠商暫停或停止更新，將取消提供圖資更新。
- 2、中華汽車保有解釋、變更、終止之權利。

## ■ 經濟駕駛

要達到經濟性的駕駛必須符合一些技術要求，低油耗的前提就是要適當的調整引擎，為了讓車輛的使用壽命更長以及達到最經濟性的操作，車輛必須定期的依照保養標準由中華三菱體系服務廠保養。

燃油經濟性以及廢氣與噪音的產生，深受個人駕駛習慣以及特定操作條件所影響。必須遵守下列要點以便將剎車、輪胎以及引擎的磨損減到最小，並且減少環境污染。

### ● 起步

避免急加速以及突然起步，此種操作會導致較高的油耗。

### ● 換檔時機

請於適當的車速及引擎轉速時換檔，並請盡量使用高速檔位。

### ● 市區交通

頻繁的起步與停止會增加平均油耗，儘可能行駛於交通平順的道路上。在壅塞的道路上行駛時，避免在高引擎轉速下使用低速檔位。

### ● 怠速

即使是在怠速期間也會耗油，儘可能避免延長怠速時間。

### ● 車速

車輛速度愈快油耗愈高，避免全速駕駛。即使只是稍微放開油門踏板也可以省下不少的油量。

### ● 胎壓

定期檢查胎壓，低胎壓會增加道路的阻力以及油耗。此外，低胎壓對於輪胎磨損與駕駛穩定性會產生負面的影響。

### ● 負載

行駛中不要將不必要的物品放在行李箱內。特別是在需要頻繁起步與停止的市區行駛期間，車輛重量的增加對於油耗有極大的影響。同時要避免在車頂上放置不必要的行李等的狀況下行駛，空氣阻力增加會消耗更多的油料。

### ● 冷引擎起動

冷引擎起動消耗更多的油料。保持熱引擎持續運轉也會導致不必要的油耗。在引擎起動之後，儘速開車。

### ● 空調

使用空調會增加油耗。

### ■ 駕駛、酒精與藥品

酒駕是最常造成意外發生的因素之一，即使血液中酒精濃度低於法定值，但對駕駛能力仍有一定程度的影響，因此如果您已經喝了酒，切勿開車，應搭乘由未飲酒者駕駛的車輛、坐計程車或請朋友來接您、或者搭乘大眾運輸工具。喝咖啡或洗冷水澡並不能使您由酒醉清醒過來。

同樣地，使用藥物也會影響您的警覺、感覺和反應時間，由於這些藥物對您會有影響，因此請在開車前先向您的醫生或藥劑師查詢服藥後是否可以開車。

#### ⚠ 警告

- 酒後不開車。  
喝酒後，您的感覺將會不準確，反應會較慢，且您的判斷力會變弱。

### ■ 安全的駕駛技術

即使車輛有許多安全配備且您能安全駕駛，也無法保證意外與傷害不會發生。因此，我們建議您特別注意下列事項：

#### ● 安全帶

在車輛起步之前，確定您自己以及乘客都已經繫上安全帶。

#### ⚠ 警告

- 行駛中乘員應於座位坐好，嚴禁於車上嬉戲，或將頭、手、足部伸出車窗或座椅後方鐵架空隙中，以免發生意外傷亡。

#### ● 地墊

#### ⚠ 警告

- 駕駛座腳踏墊限本車型使用。
- 將適合車輛的地墊正確的放在車上避免妨礙到踏板。若要防止地墊滑動，使用車輛地毯上的鉤子牢牢的固定住它們。注意，若將地墊放在踏板上或是放在其它地墊之上，會阻礙踏板的操作並且導致嚴重的意外。

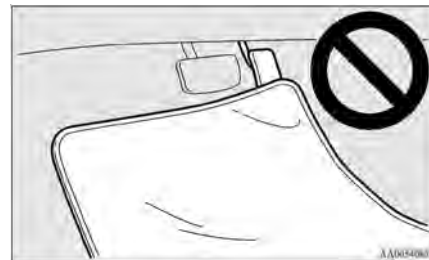



## ● 乘載兒童

- 車鑰匙未拔除的時候，絕對不可將兒童單獨留在車內。兒童可能會玩駕駛控制裝置並且導致意外。
- 確認嬰兒以及小孩依照法令與規定乘坐兒童安全座椅，如此可以在發生意外時得到最大的保護。
- 防止兒童在行李箱內或車上玩耍。車輛行駛中在車上玩耍是非常危險的。

## ● 行李裝載

裝載行李時要小心不要超過座椅的高度。當超出座椅高度是危險的，因為這樣不只會阻礙後面的視線，而且在緊急剎車時行李可能會拋擲到乘客座。

## ■ 駐車



- 當您停車小睡或小憩時，切勿繼續運轉引擎，並且絕不可在密閉或通風不良的地方發動引擎。如果引擎持續運轉，若不慎移動排檔桿 / 踩油門或有毒的廢氣進入車廂時，便會造成嚴重的傷害或死亡。
- 由於底盤上排氣系統的溫度很高，因此絕對不可以將車輛停在易燃物料上方，如乾草皮或樹葉，否則可能會造成火災。

## ● 當離開車輛時

離開車輛時，務必把鑰匙從點火開關上取下，並鎖上所有車門。儘量將車停在安全明亮的地方。

## ■ 磨合期間建議

在前1,000公里的磨合期間，建議您將下列的預防措施當作指導方針來駕駛您的新車，以延長車輛的使用壽命以及未來的經濟性與性能。

- ◆不要使引擎高速運轉。
- ◆避免急速起動、加速、剎車以及持續高速運轉。
- ◆配備自排變速箱的車輛，遵守磨合期速限與法定速限。
- ◆不要超過負載限制。
- ◆避免牽引拖車。

## ■ 儀表與控制

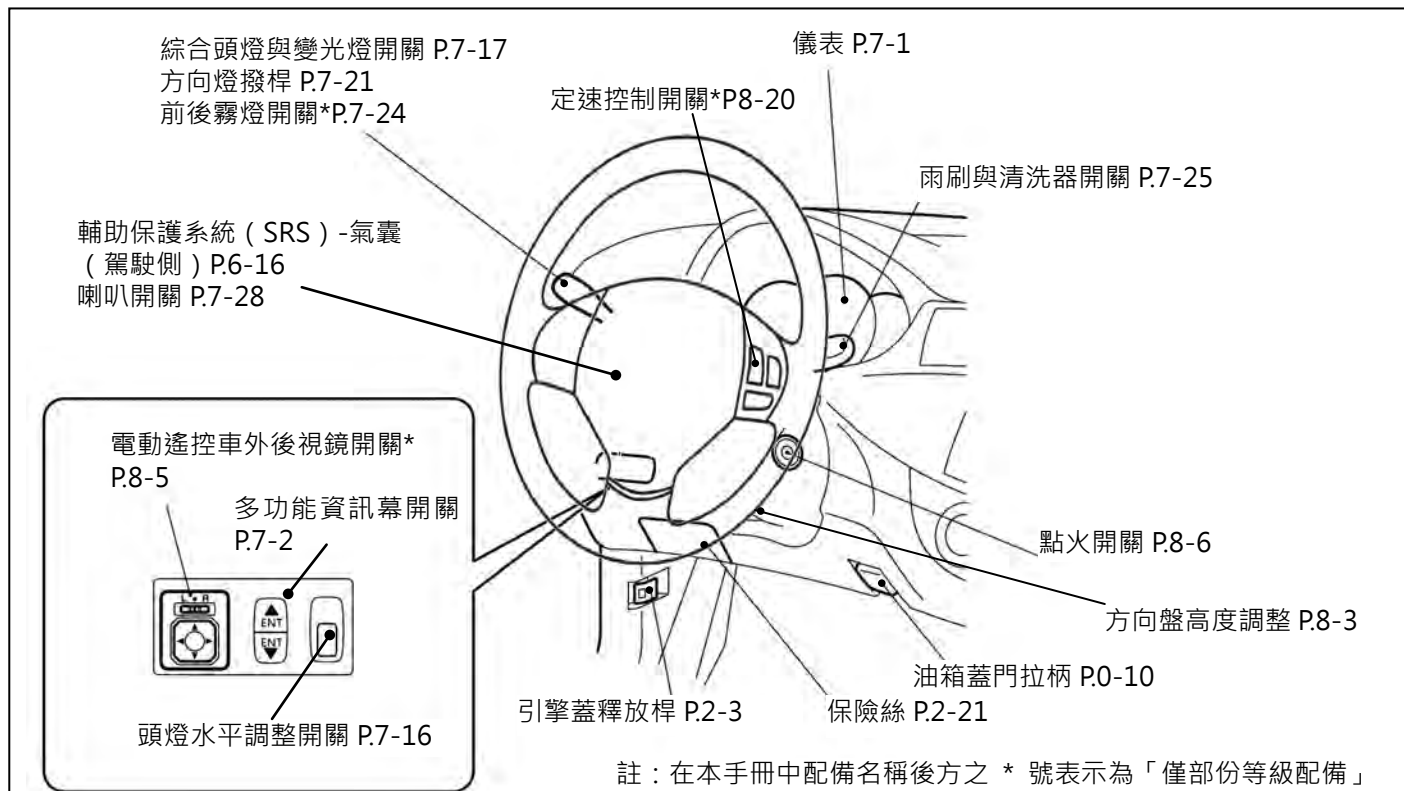

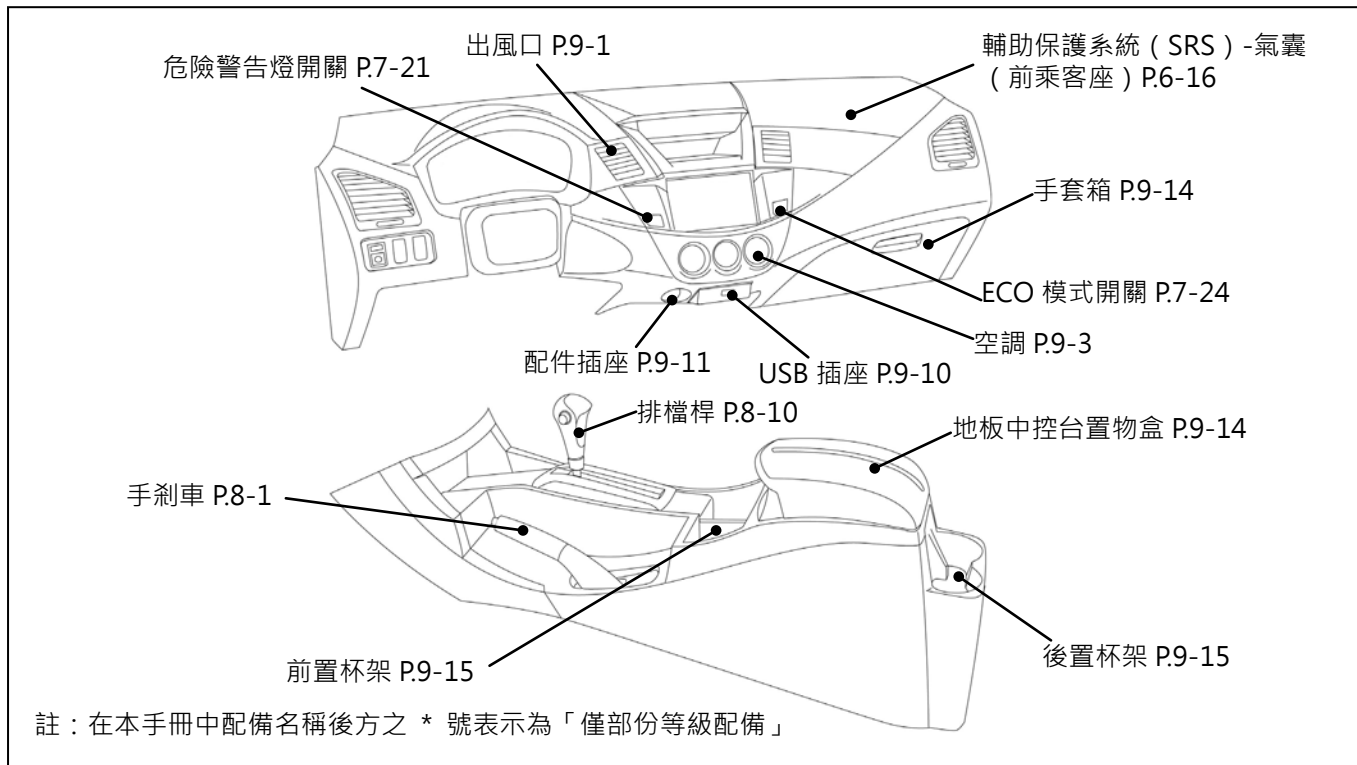

■ 內裝

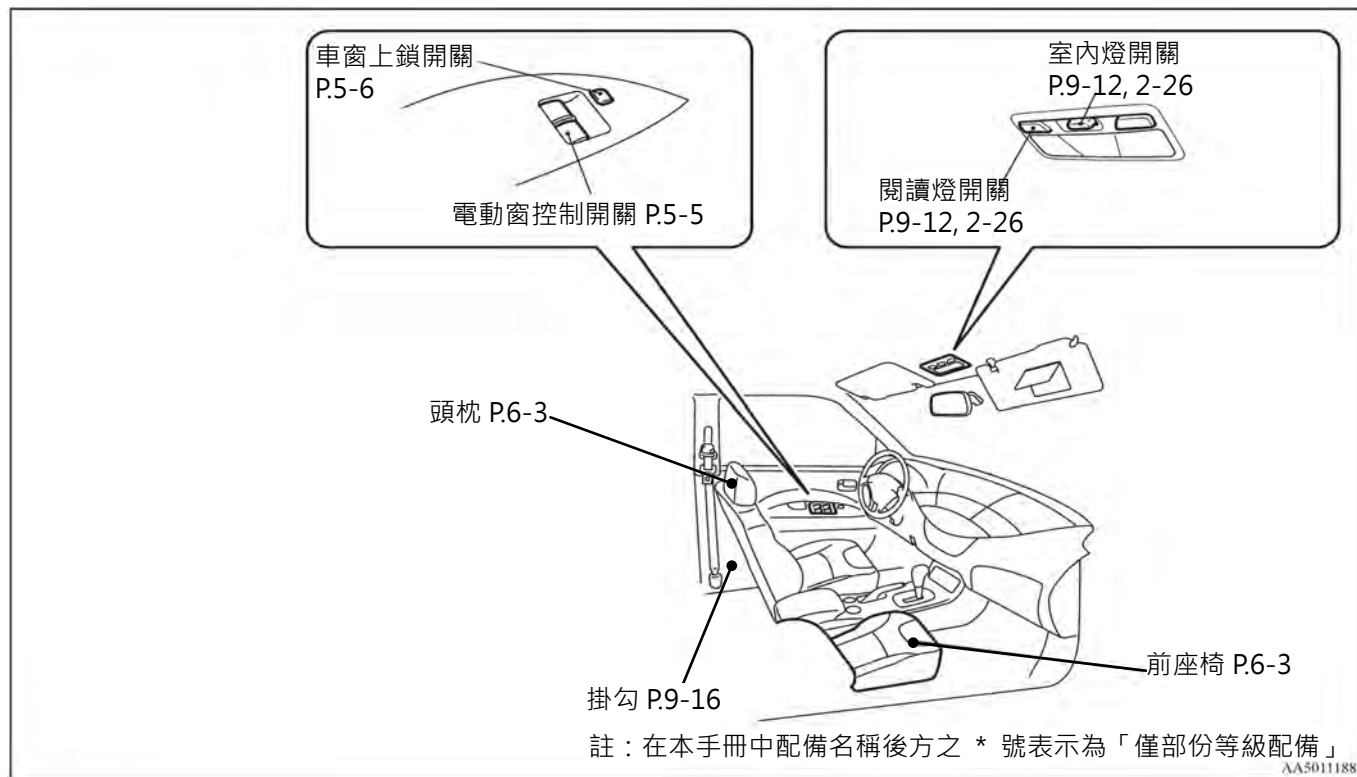

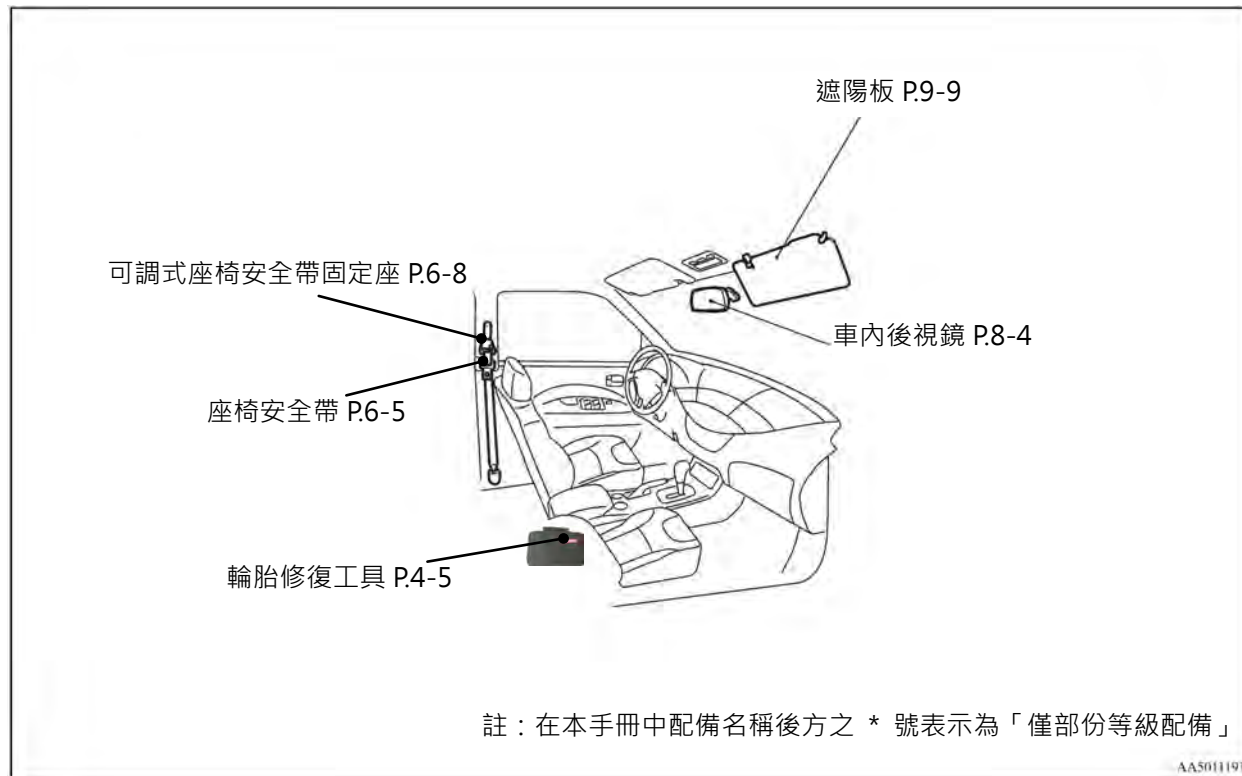

■ 車外

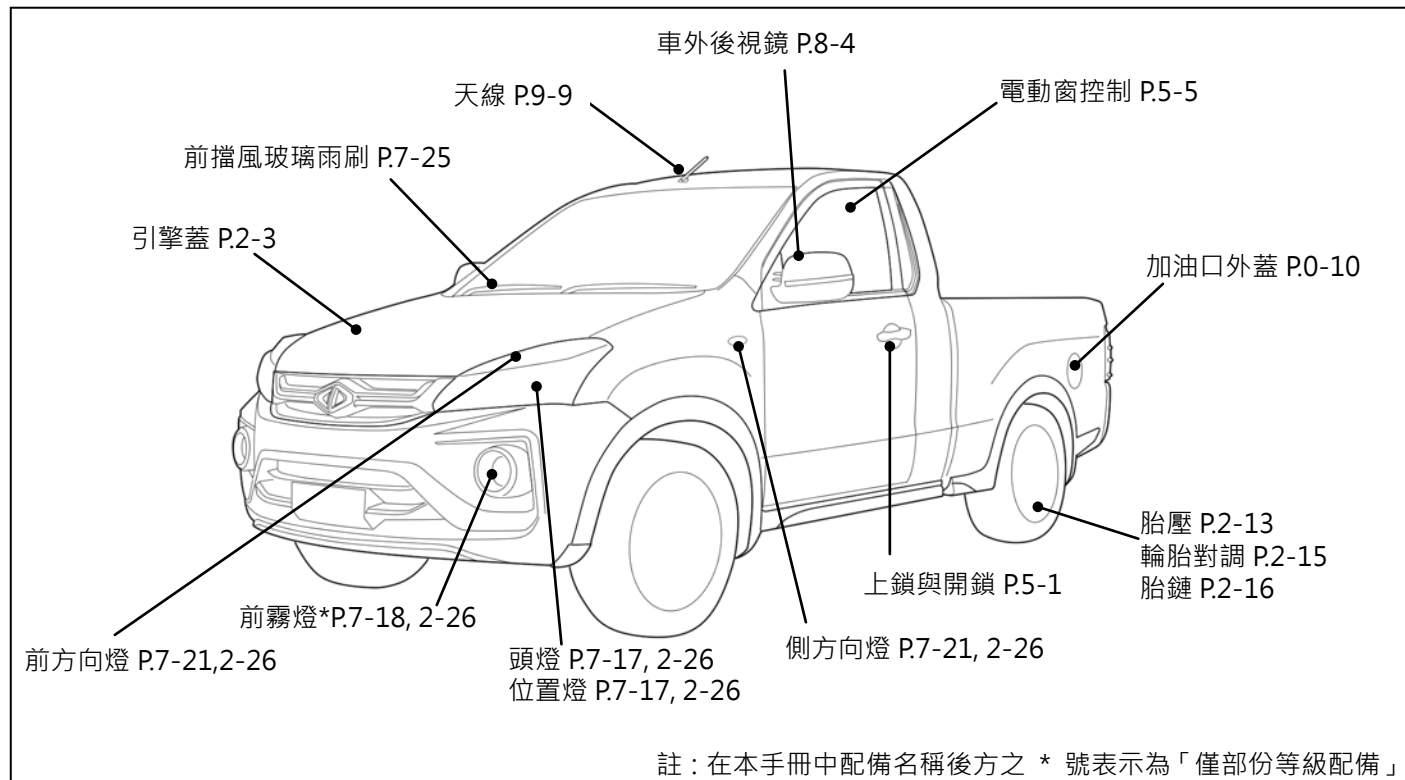

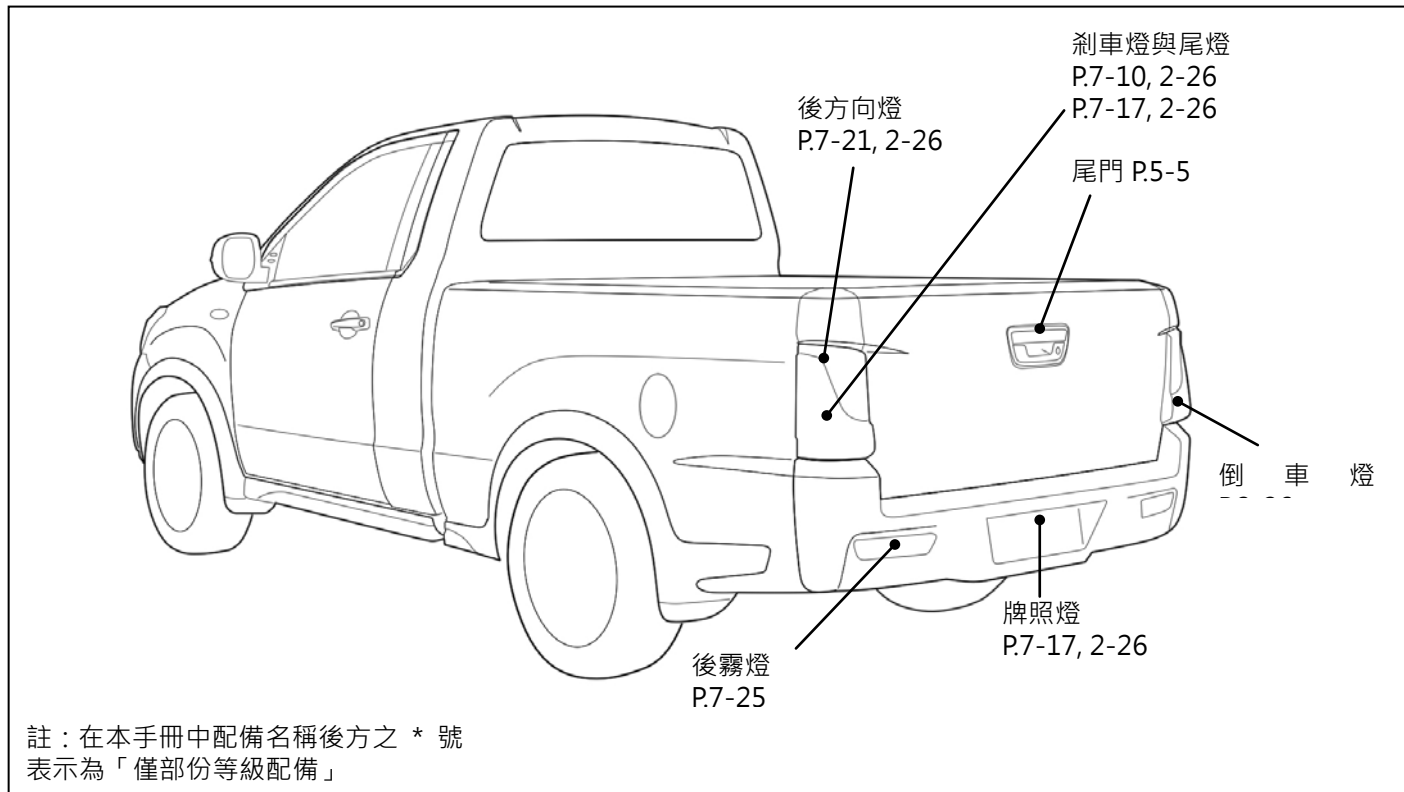

## 概要

### ■ 燃料的選擇

建議使用的燃料  
辛烷值92或以上的無鉛汽油。

### ■ 添加燃料

#### ⚠ 警告

汽油具有極高的可燃性以及爆炸性，處理不當時，有可能會被燒傷或受到嚴重的傷害。因此當您在為車輛加油時，必須要記得將引擎熄火，並且遠離火源和冒煙的材料，並且一定要在通風良好的室外處所進行。

- 小心請勿吸入揮發的油氣，因為燃料中包含了有毒的物質。

#### ⚠ 警告

自助加油時，打開加油蓋前，先將身上的靜電透過觸摸車體的金屬部份或加油機而預先釋放掉，您身上潛在的靜電都可能會點燃蒸發的油氣。

- 整個加油過程（打開油箱加油蓋、移除油箱加油口蓋等等）都要由專人獨立完成。不要讓任何人靠近油箱口。如果您允許他人協助，而那個人身上帶有靜電的話，有可能會點燃油氣。自助加油時加到一半，如果您中途離開去做其它的事情（譬如：清潔擋風玻璃），則可能會重新積蓄新的靜電。

#### ⚠ 警告

- 當加油時請將汽車的門窗關閉，如果門窗開著，則揮發的油氣可能會進入車內。

#### ● 油箱容量

本車型油箱的容量為 65 公升。

#### ● 添加汽油

1. 加油前先将引擎熄火。
2. 油箱加油口位於您車輛的左後方。  
使用位於駕駛側座椅旁邊的釋放把手打開油箱加油口外蓋。

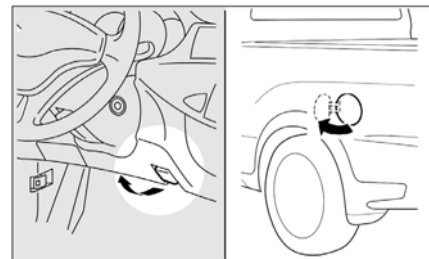



3. 輕輕將油箱加油口蓋朝逆時鐘方向旋轉即可開啟油箱蓋。

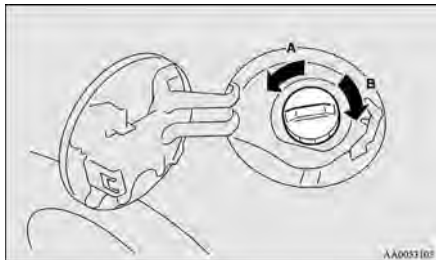

A- 打開  
B- 關閉

### ⚠ 注意

- 由於燃料系統內部有壓力存在，因此請慢慢將加油口蓋打開。如此即可將油箱內部的壓力或真空釋放。如果您聽見嘶嘶聲，請等到聲音停止之後再旋開蓋子。否則燃料箱內的燃油可能會噴濺出來而傷到您或其他人。

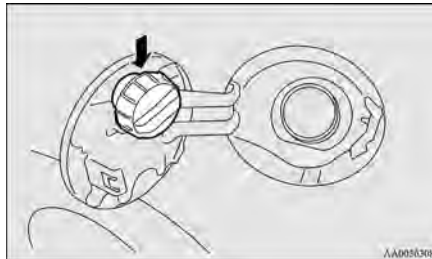

4. 將加油槍完全插入加油口。

### ⚠ 注意

- 加油槍不可傾斜。

5. 加油槍自動停止加油後，將加油槍移出至加油管約一半處再繼續加油。直到第二次自動停止加油後，就不需再繼續加油了。
6. 關閉的時候，慢慢將油箱加油口蓋順時鐘方向旋轉關閉，直至聽到喀啦聲即可，然後輕輕壓入油箱加油口蓋。

## ■ 安裝配件

安裝任何配件之前，請先與中華三菱體系服務廠聯絡。

- 安裝配件、選配零件等等，都必須符合您國家的法令規定，以及一些隨著車輛所提供的資料內註明的指示與警告。只有中華三菱汽車允許的配件才可以安裝到您的車輛上。
- 不當的安裝電氣配件有可能造成失火。
- 在車內使用手機或沒有天線的收音機，可能會對電氣系統產生干擾，並危及安全。
- 不可使用不符合規格的輪胎和輪圈。輪圈和輪胎尺寸有關的資訊請參閱“規格”章節。

- 在安裝任何配件、零件或是對車輛進行其它修改之前，一定要閱讀配件相關參考資料。

### ■ 附屬裝置的安裝

不可使用非正廠提供的附屬裝置改裝車子，以非正廠的產品改裝車子，不但會影響車子的性能、安全和車子的使用壽命，更可能會觸犯政府所訂的相關法規。此外，如果是因為自行改裝而引起機件損壞或性能問題，則不在保固範圍之內。對於非正廠提供的附屬裝置，中華三菱體系服務廠不接受任何保證或免費服務，包括更換或安裝這些附屬裝置的服務。

### ● 電器和燃料系統的變更或改造

為了確保行車安全和品質，絕對禁止變更或改造任何附屬配備，及電氣和燃料系統。因為電氣和燃料系統的相關零件若安裝不正確，易引起火災。

### ■ 中華三菱原廠零件

請使用針對車輛生產設計的三菱原廠零件，以確保車輛維持在最佳狀態。若您使用非原廠零件，可能會因而降低車輛的性能。

請勿使用非原廠零件。

三菱汽車經過長久的努力，以精緻純熟的技術，提供您高品質並具有耐用性的車輛，因此請勿使用非原廠零件，而降低車輛的品質及耐用性。此外，若您使用非原廠零件，將會影響車輛獲得保固賠償的資格。當您因為使用非三菱原廠零件而導致車輛故障，三菱汽車將無法負責免費維修車輛。

前往中華三菱體系服務廠，您將獲得我們最真誠的建議，並且我們可以確保將以最專業的技術與原廠零件為您維修車輛。

## ■ 使用引擎機油說明

### 警告

- 長時間重覆接觸廢機油將會導致嚴重的皮膚病變，引發皮膚炎或皮膚癌。
- 請儘可能避免皮膚直接接觸廢機油，若不慎接觸，請以大量清水沖洗。
- 請將機油放置在兒童無法取得的場所。

### ◎ 環保須知

任意丟棄廢油和使用過的機油濾清器，將會導致排水道、水溝及土地的污染，且違反法律。請利用專門的廢物收集設備，如汽車修理廠等適合場所提供之設備處理，如有疑問請洽中華三菱體系服務廠。

概要

---

MEMO

## ■ 車輛標籤

### ● 開啟車身號碼

車輛識別碼打刻在如圖所示的隔板位置上。

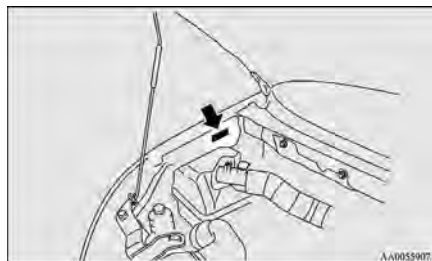

### ● 引擎號碼

引擎號碼打刻在汽缸體上，如圖所示的位置。

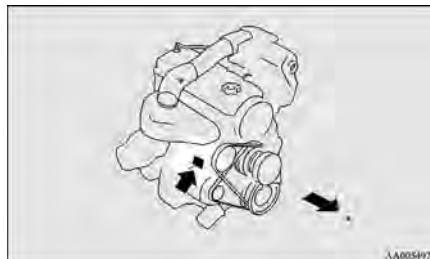

\*：車輛前方

■ 車輛尺寸

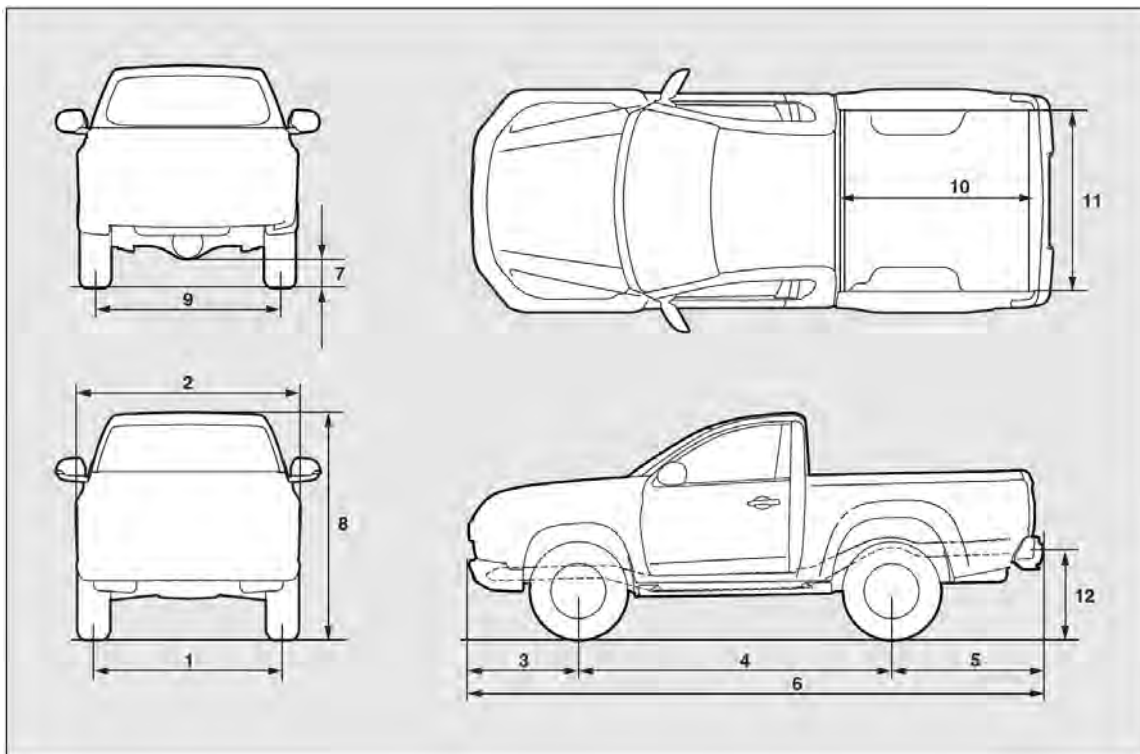

項目 型式		尺寸	
		FU2441MPI	FU2442MPI
1	前輪距	1,520 mm	1,520 mm
2	車寬	1,745 mm	1,775 mm
3	前懸	875 mm	875 mm
4	軸距	2,720 mm	2,720 mm
5	後懸	1,060 mm	1,060 mm
6	全長	4,660 mm	4,660 mm
7	距地高 (無負載)	180 mm	180 mm
8	車高	1,800 mm	1,800 mm
9	後輪距	1,520 mm	1,520 mm
最小迴轉半徑		車輪	5.3 m

## 規格

### ■ 車輛重量

	自排車 2 人座	
型式	FU2441MPI	FU2442MPI
空重	1,490 kg	1,500 kg
最大總重	2,200 kg	2,200 kg
車輛載重	710 kg	700 kg

### ■ 引擎規格

引擎類型	直列式四汽缸、水冷式循環、單凸輪軸
引擎型式	4G69
排汽量	2,378 cc
汽缸直徑	87.0 mm
活塞行程	100.0 mm
壓縮比	9.8
最大馬力	136 ( 100 ) / 5,250 ps ( kW ) /rpm
最大扭力	21.0 / 2,300 kg-m/rpm



## ■ 變速箱規格

項目		5A/T ( 自排 )
變速箱	第 1 檔齒輪比	3.827
	第 2 檔齒輪比	2.368
	第 3 檔齒輪比	1.520
	第 4 檔齒輪比	1.000
	第 5 檔齒輪比	0.834
	倒檔齒輪比	2.613
最終齒輪比		4.222

## ■ 電力系統

項目	4G69 引擎
電壓	12 V
電瓶規格	55D23L
交流發電機規格	120 A
火星塞類型	BKR6E-11

## 規格

### ■ 輪胎與輪圈

項目		規格
輪胎		205/70R15 或 225/55R17
輪圈	尺寸	15X6.0J 或 17X7.0J
	偏置	36 mm

### ■ 其它規格

燃油系統	燃油控制	電子控制噴射
	燃油泵	電動馬達型式
轉向系統		動力輔助齒條與小齒輪式
懸吊系統	前懸吊	雙 A 獨立臂式懸吊
	後懸吊	三連桿式與扭力臂
剎車	配備 ABS 的車輛	液壓·動力輔助對角分離雙迴路系統
	前	碟剎
	後	鼓剎
手剎車		拉桿式後輪制動

■ 油水容量及建議規格等級

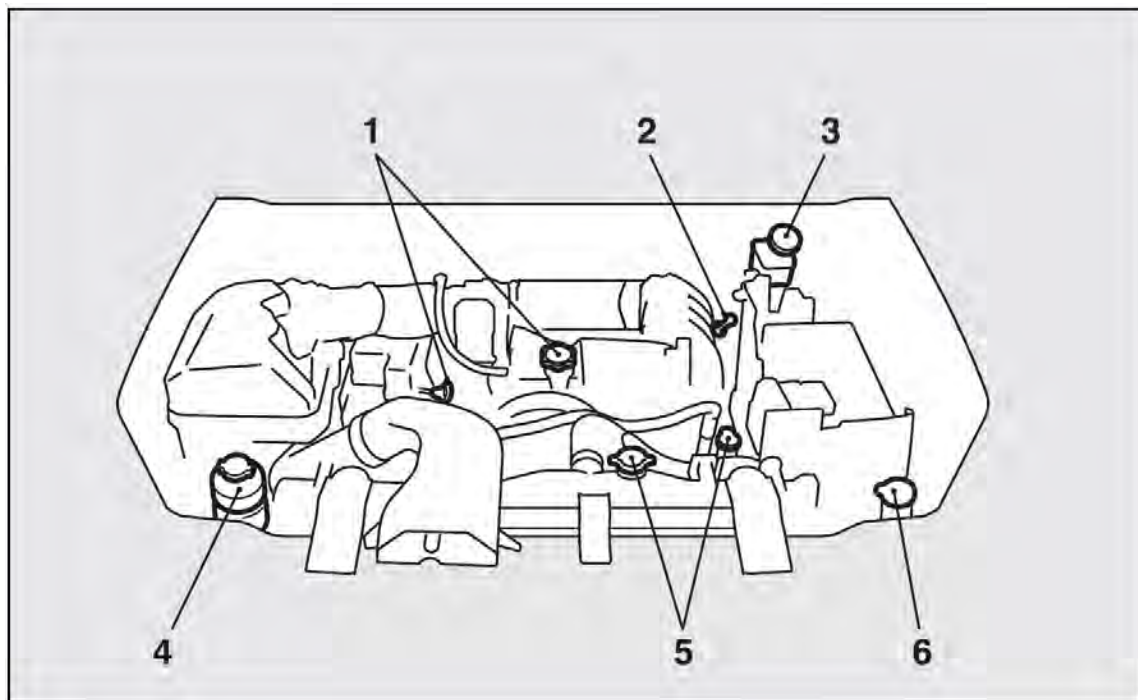

## 規格

編號	項目		數量	指定用油
1	引擎機油	油底殼	4.0 公升	API SL 以上 · SAE 規格請參閱 2-6 頁
		機油濾清器	0.3 公升	
2	自動變速箱油		7.95 公升	中華三菱原廠專用油 APOLLOIL RED-1K
3	剎車油		依實際需要	中華三菱原廠 DOT 4 剎車油
4	動力轉向油		依實際需要	中華三菱原廠 ATF DEXRON III 或是 DEXRON II
5	引擎冷卻液		7.6 公升	中華三菱原廠超長效冷卻液 (包括在副水箱的 0.65 公升)
6	雨刷水		4.5 公升	—
7	後差速器齒輪油		1.5 公升	中華三菱原廠戟齒輪油 API 類別 GL-5 或更高等級 高於 10°C SAE 90 低於 10°C SAE 80W
8	冷媒 (空調)		480-520 公克	HFC-134a

\*註 1：請使用正廠引擎冷卻液或同級品，避免使用非正廠引擎冷卻液而造成引擎系統內的鋁件腐蝕。

\*註 2：自動變速箱油請務必使用原廠指定油品與規格，勿使用其它油品或再添加其它添加劑，以免影響變速箱性能或損壞相關機件。

## ■ 維修注意事項

定期保養能讓您的愛車常保良好的車況，且維持愛車亮麗外觀。有些保養項目您可以自己進行，其餘的項目請務必交由中華三菱體系服務廠來處理（定期檢查與保養）。在發現愛車故障或有問題時，請至中華三菱體系服務廠檢修。本節所包含的檢查保養程序是您自己可以進行的項目。進行各種程序時請遵守每項步驟的說明與注意事項。

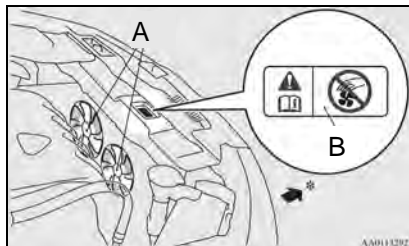

A- 冷卻風扇  
B- 注意貼紙

### ⚠ 警告

- 若要檢查或維修引擎室內部時，務必要將引擎熄火，並且要等到引擎溫度下降之後再進行。
- 檢查、維修引擎室內部時，如果需要維持引擎運轉，請特別小心不要使衣服或頭髮等被風扇、皮帶及其它運轉中的零件捲入。
- 即使引擎沒有運轉，風扇也可能會自動運轉；所以要將點火開關轉至“LOCK”位置並將鑰匙取下以確保當您在引擎室工作時的安全。
- 不可在燃油或電瓶附近抽煙或產生火源。燃油或電瓶的揮發氣體很容易引火燃燒。

### ⚠ 警告

- 當在電瓶附近進行作業時要特別小心，因為其中含有具毒性及腐蝕性的硫酸。
- 用千斤頂，絕對不可進入車輛下方，必須使用自動頂車架。
- 處理汽車零件或材料的方法若有錯誤，可能會危及您個人的安全，必要的資訊請洽詢中華三菱體系服務廠。

### ■ 觸媒轉換器

一般情況下，除了必須使用無鉛汽油之外沒有特別規定。

配備觸媒轉換器的廢氣清除裝置在減少有害氣體上的效果非常顯著。觸媒轉換器安裝在排氣系統內。

要確保觸媒轉換器運作正常並且預防可能的損壞，引擎必須隨時維持在最佳的狀況。

#### ⚠ 警告

- 停車或開車時，請避開可能有乾草或落葉等易燃物的地區，否則可能導致火災。
- 切勿在觸媒轉換器上噴塗漆料。

#### ⚠ 注意

- 車輛操作不當可能導致觸媒轉換器損壞。引擎故障或無法啟動或汽車性能不佳時，請立即至中華三菱體系服務廠維修。在引擎過熱時繼續行駛，可能導致觸媒轉換器及車輛受損。

為避免觸媒轉換器損壞，請務必遵照下列指示：

- 建議您使用 92 無鉛汽油。
- 油位降到極低時請勿繼續行駛，車輛沒油時，可能會造成觸媒轉換器損壞。
- 請勿用推車的方式來發動引擎，當電瓶電力不足或沒電時，請使用其它電瓶來發動引擎。

- 火星塞高壓線沒有連接妥當或被拆除時，例如診斷測試進行中，請勿讓引擎以怠速運轉。
- 若引擎怠速不順或有其它明顯故障時，不要讓引擎長時間怠速運轉。
- 關閉點火開關前，不要快速空轉引擎，以免未燃燒的燃油損壞觸媒轉換器。
- 當您覺得汽車的性能不如往常、引擎運轉不順或有點火等其它引擎問題時，請立即停止行駛。
- 如果您無法立即停止行駛，請以低速前進並且只能短時間行駛，儘快至中華三菱體系服務廠檢查。

- 引擎出現重大問題時，若有燒焦味表示觸媒轉換器出現嚴重、不正常過熱現象。一旦發生這種情況，請將車輛停放在安全地點，將引擎熄火並靜待引擎冷卻後立即將車輛送至中華三菱體系服務廠維修。

## ■ 引擎蓋

### ● 開啟

1. 將引擎蓋釋放桿朝您的方向拉以開啟引擎蓋。

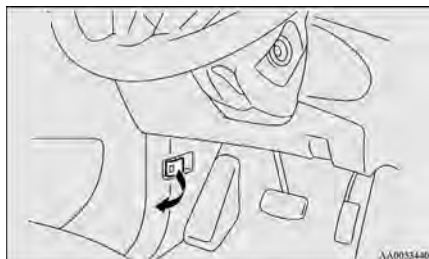

2. 當壓下安全鎖扣時舉起引擎蓋。

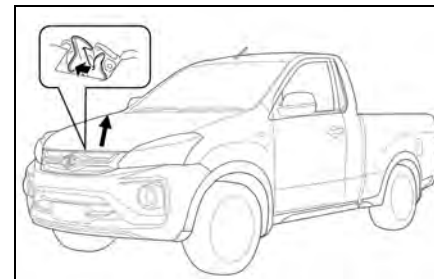

### 備註

- 只有當雨刷在停止位置時才可以開啟引擎蓋，否則會導致烤漆 / 車身受損。

## 保養

- 將支撐桿插入引擎蓋的狹長孔來支撐引擎蓋。



### ⚠ 注意

- 引擎蓋若遭強風吹起，引擎蓋支撐桿也有可能脫離引擎蓋。
- 在將引擎蓋支撐桿插入狹長孔後，要確認支撐桿是否穩固地撐住引擎蓋，以免引擎蓋掉落打到您的頭或身體。

### ● 關閉

- 拉開支撐桿並且夾放在其固定座上。
- 慢慢放下引擎蓋至高度約 30 公分左右的位置，然後將其放開，即可關閉引擎蓋。
- 藉由輕輕地將引擎蓋中央舉起來確認引擎蓋是否鎖住。

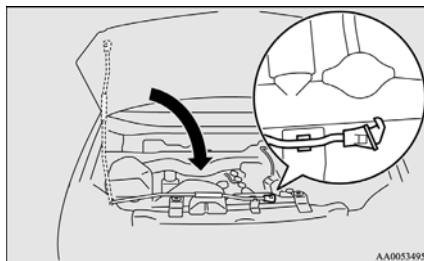

### ⚠ 注意

- 關閉引擎蓋時，請注意不要夾到您的手或手指。
- 行駛前請確認引擎蓋確實固定，若沒有固定，行駛中可能會造成嚴重的意外。

### 📖 備註

- 如果引擎蓋未關妥，可以稍微拉高一點再關一次。
- 不要用手用力壓下引擎蓋，因為這樣會讓引擎蓋受損。



## ■ 引擎機油

### ● 檢查與添加引擎機油

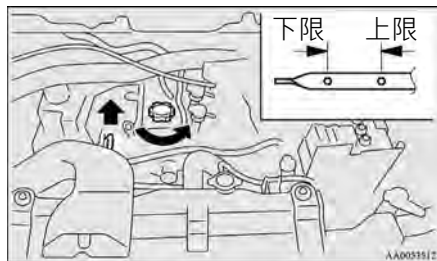

機油對於引擎的性能、使用壽命以及起動性有明顯的影響，請使用品質良好與黏性適當的建議機油。

所有引擎在正常操作期間都會消耗一定量的機油。因此，定期檢查機油量或是在長途行駛之前檢查機油量是重要的。

1. 將車子停在平坦的表面。
2. 將引擎熄火。
3. 等待幾分鐘。

4. 取出量油尺並且以乾淨的布擦拭。
5. 將量油尺完全插入到底。
6. 取出量油尺並讀取機油量，其必須保持在指示的範圍內。
7. 如果低於下限刻度，則打開機油添加蓋並且添加足夠的機油讓機油回升到規定的範圍內。不要過度添加機油以免引擎損壞。要使用指定的機油而且不可以混合不同種類的機油。
8. 添加機油之後，關緊蓋子。
9. 重覆第 4 至 6 步驟以確認機油量。

請使用原廠指定的機油，並且不可將不同廠牌或種類的機油混在一起。

### 備註

- 車輛若常行駛於較嚴苛的區域（例如經常行駛於不平坦的路面、山區、上下坡的路段，或短距離駕駛），機油會快速劣化。因此，必須提早更換機油。
- 更換後的機油，請勿隨意傾倒。

## ● 引擎機油的選擇

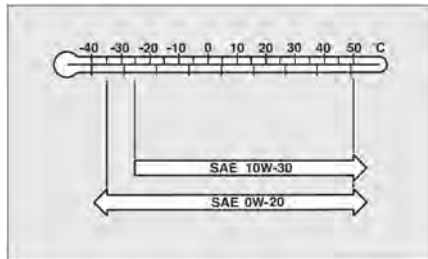

- 依照大氣溫度選擇有適當SAE黏度值的機油。機油必須符合API SL(或更高等級)規格才能使用。

## ■ 引擎冷卻液

### ● 檢查引擎冷卻液液位

半透明的冷卻水箱(A)位於引擎室內。

在引擎冷卻時進行量測，在這個水箱內的冷卻液液位應該保持在“LOW”與“FULL”記號之間。

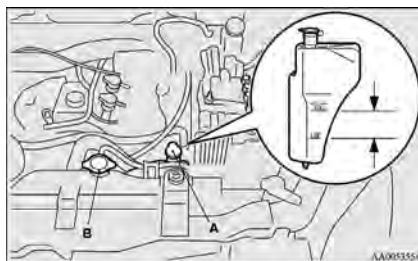

### ● 添加冷卻液

冷卻系統是一個封閉的系統，所以一般而言冷卻液的損失應是非常輕微的。如果冷卻液液位明顯下降，可能是因為洩漏造成的。如果發生這種情況，儘快讓中華三菱體系服務廠檢查此系統。如果冷卻水箱的冷卻液液位低於“LOW”記號，則打開蓋子並且添加冷卻液。

同樣地，如果水箱是空的，則打開水箱蓋(B)並且添加冷卻液直到加入口的高度為止。

### ⚠ 警告

- 當引擎是熱的時，不要打開水箱蓋。冷卻系統是處於受壓的狀態且溢出的熱水會造成嚴重的燙傷。

## ◆冷卻液添加劑

引擎冷卻液包含乙烯乙二醇防腐劑。汽缸蓋與水泵的外殼都是鑄鋁合金，而定期的更換引擎冷卻液可以預防這些零件的腐蝕。請使用中華三菱原廠冷卻液添加劑。

中華三菱原廠冷卻液可以保護各種金屬，包括鋁在內，不會受到侵蝕或生鏽，並且可預防水箱、空調暖氣管路、汽缸蓋、引擎體等部分發生阻塞的現象。

另外，原廠冷卻液添加劑也添加了防凍劑成份，所以即使在夏天也不可以用清水替代。原廠冷卻液的濃度須隨著週遭的溫度而調整。

室溫(最低)°C	-15	-20	-25	-30	-35	-50
原廠冷卻液添加劑濃度%	30	35	40	45	50	60

## ⚠注意

- 不可使用酒精或甲醇防凍劑或含有酒精或甲醇防凍劑的引擎冷卻液。使用不正確的防凍劑會造成鋁合金組件的腐蝕。
- 為了有效抗腐蝕及防凍，冷卻液中防凍劑的濃度應保持在 30%至 60%之間。當防凍劑濃度超過 60%，將會使防凍及冷卻效果降低，並對引擎產生不良的影響。

## ⚠注意

- 不能只加清水作為冷卻液。水的沸點較低，而且不具防鏽與抗凍的效果。如果冷卻液結冰，會損壞到汽車的冷卻系統及引擎。不要使用自來水作為冷卻液，自來水會導致機件腐蝕和生鏽。

## ● 氣候寒冷時

如果您所在區域非常寒冷，引擎或是水箱裡面的冷卻水也會有結冰的危險，並且對引擎及水箱造成嚴重的傷害。因此必須添加足夠的防凍劑，以防冷卻液結冰。

## ■ 自動變速箱油

自動變速箱油為封閉型態(無油尺·有關自動變速箱的保養檢查與維修必須由中華三菱體系服務廠來進行·這樣才能獲得最佳的性能並延長車輛使用壽命·維持自動變速箱油在適當的油面高度才能避免車輛受損。

## ■ 雨刷清潔液

檢查液面時·請將蓋子直接打開檢視·如果液面太低的話·請將擋風玻璃清洗液加滿。

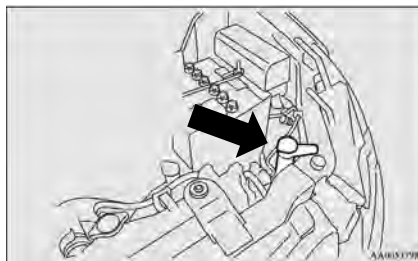

### 備註

- 雨刷清潔液的貯存筒是供給前擋風玻璃使用。

### ● 氣候寒冷時

要確保清洗器在低溫時可正常的操作·建議使用含有防凍劑的清洗液。

## ■ 剎車油

### ◆ 檢查油位

剎車油油位必須介於貯油壺上“MAX”與“MIN”兩個標記之間。



剎車油的油位是由一個浮筒來監測·當油位低於“MIN”標記時·剎車油警告燈就會亮起·剎車油位會因為剎車來令片磨損而稍微下降·此為正常情況·若剎車油位在短時間內迅速下降·這表示剎車系統有滲漏情形·若出現這種狀況·請立刻將車輛送至中華三菱體系服務廠檢查。

## ● 油品

請使用密封罐裝 DOT4 的剎車油。剎車油會吸收水氣，如果剎車油裡面水分太多的話會對剎車系統產生不良的影響，降低剎車性能。

### ⚠ 注意

- 處理剎車油的時候要小心，因為它會對眼睛造成傷害、也會刺激您的皮膚並且會使車體烤漆受損。當剎車油濺出時，請立即擦拭或清洗乾淨。
- 只能使用指定的剎車油。不要混合或添加不同品牌的剎車油以防產生化學反應。不要讓任何以石油為主要成份的液體接觸、混合或進入剎車油，這樣會損壞油封。

### ⚠ 注意

- 除了進行保養之外，貯油壺蓋應隨時緊閉，以防止剎車油劣化。
- 在打開填充蓋之前先將蓋子清潔乾淨，在保養之後確實關緊。

## ■ 動力轉向油

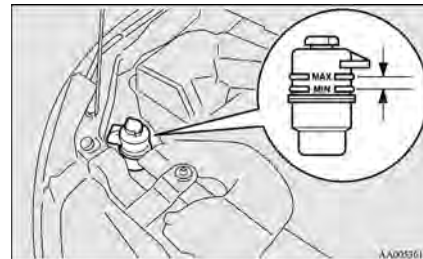

### ● 檢查油面高度

請於引擎怠速運轉時檢查貯油壺內的油面高度。檢查動力轉向油，確保油面高度保持在貯油壺「MAX」與「MIN」標記間，如有必要，請酌量添加。

### ● 油品

請使用「中華三菱原廠動力轉向油」。

### ■ 電瓶

車輛能否快速啟動，車輛的電機系統能否正常運作全繫於電瓶的優劣。因此，車主需定期檢查電瓶，尤其是在寒冷的天氣。

#### 備註

- 在更換電瓶後，自動變速箱等的電子控制資料將會被刪除。因此可能會發生排檔震動。排檔幾次後排檔震動就會較緩和。

### ● 電瓶預防措施

#### 警告

- 注意操作說明



在處理電瓶的時候，請小心遵守下列的注意事項。

- 不可抽煙、遠離火焰與火花



電瓶應該遠離火花、香菸及火焰，因為可能導致電瓶爆炸。也不能讓電瓶正負極短路，以免造成火花、電瓶過熱或爆炸損壞。

- 保護眼睛



在電瓶附近作業時一定要戴護目鏡。電瓶的電解液含有硫酸，會對您的眼睛造成危險。

#### 警告

- 電瓶的硫酸



電瓶的電解液含有硫酸，所以在處理電瓶時一定要戴手套與護目鏡。

如果您的眼睛或是皮膚接觸到電解液，請使用清水沖洗並且立刻就醫。

如果您不小心吞下電解液，請立即就醫。

如果電解液噴到您的衣服或是車子上，請使用大量清水沖洗。

**警告**

## ● 爆炸性氣體



電瓶會釋放出高度爆炸性的氫氣。  
在密閉的空間充電時必須要通風。

## ● 遠離小孩



放在小孩碰觸不到的地方。

## ● 檢查電瓶液的液位

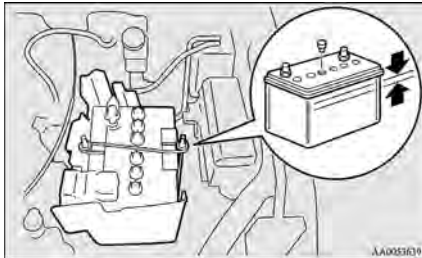

電瓶液的高度必須介於電瓶外所規定的範圍之中。依需要添加蒸餾水。

電瓶內部分6格，打開每一格的蓋子並且添加到上限標記。不要超出上限標記，否則車輛行駛中電瓶液會溢出造成損害。

每四個星期至少要檢查一次電瓶液高度。

如果電瓶沒有使用，它會隨著時間自動放電。每四個星期檢查一次，並且依需要以低電流充電。

## ● 氣候寒冷時

電瓶的容量在低溫時會降低。這是無法避免的化學與物理特性。在寒冷的天氣中，特別是沒有完全充電的電瓶，只能夠供應一般啟動所需的小部分電流。

建議您在氣候變冷之前讓中華三菱體系服務廠檢查您的電瓶，並且在需要的時候加以充電。

如此不只能夠確保正常起動，而且完全充飽的電瓶使用壽命更長。

## ● 電瓶接頭的拆裝

請先將引擎熄火，拆電瓶接頭時先拆下負極(-)，再拆下正極(+)。

裝回電瓶接頭時，請先裝上正極(+)，再裝上負極(-)。

 備註

- 拆接電瓶正極(+)的接頭之前，要先拆掉接頭護蓋(A)。

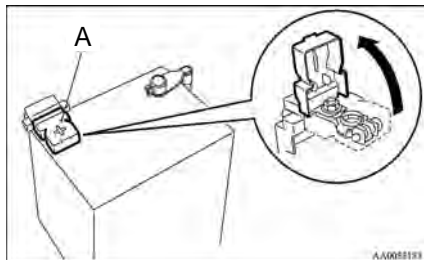

 注意

- 引擎運轉時，絕對不能將電瓶斷路，否則可能損壞車輛的電氣零件。
- 嚴禁將電瓶正負極短路，以免造成火花、電瓶過熱或損壞。
- 對電瓶快速充電時，請先將電瓶接頭拆下。

 備註

- 要保持接頭清潔。在連接電瓶之後，在接頭塗上黃油保護。要清洗接頭時，請使用溫水。
- 檢查電瓶是否有確實安裝穩固，且不會在行駛中移動。也要檢查每一個電瓶接頭是否鎖緊。
- 長時間不使用車輛，請將電瓶拆下並存放在電瓶液不會凍結的地方。電瓶須在充滿電的狀態下才能存放。



## ■ 輪胎

### ⚠ 警告

- 在輪胎磨損、損壞或胎壓不適當時駕駛車輛，可能會導致失控並造成致命的傷害。

### ● 輪胎胎壓

輪胎尺寸	前輪	後輪
225/55R17 97W	240 kPa{35 p.s.i.}(2.4 kgf/cm <sup>2</sup> )	240 kPa{35 p.s.i.}(2.4 kgf/cm <sup>2</sup> )
205/70R15 96T		

輪胎冷時檢查所有輪胎的胎壓；如果胎壓過高或不足，請將其調整至指定的胎壓規格值。

在調整過胎壓之後，檢查輪胎是否有損壞或漏氣。要記得把氣嘴的蓋子裝上。

### ● 輪胎狀況

檢查輪胎是否有割痕、龜裂或其它損傷。如果有深的割痕或是龜裂，必須更換輪胎。也要檢查輪胎上是否有金屬片或是小石子。檢查輪胎螺帽是否正確鎖緊。有關輪胎更換的資訊請參閱「緊急狀況」章節。

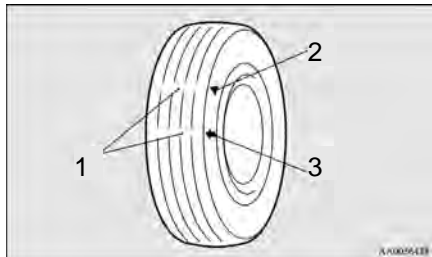

- 1- 胎紋磨損指示記號位置
- 2- 胎紋磨損指示記號
- 3- 泥濘或是雪地道路的胎紋磨損指示記號位置\*

### 備註

- 胎紋磨損指示記號會因製造商的不同而有不同的型式及位置。

◆一般道路的胎紋磨損指示記號使用磨損的輪胎是非常危險的，因為產生打滑或水飄的機率大增。輪胎的胎紋深度必須超過1.6 mm以便讓輪胎達到最低的使用要求。

在輪胎磨損時胎紋磨損指示記號會出現在輪胎的表面，由此表示該輪胎已經不符合最低的使用要求。當這些胎紋磨損指示記號出現時，就必須要更換新的輪胎。當任何一個輪胎需要更換時，請更換所有的輪胎。

### 注意

- 在同一輛車上要使用同一尺寸、同一類型以及同一廠牌的輪胎，而且沒有磨損差異的輪胎，否則會讓差速器機油溫度升高，有可能導致駕控系統的損壞。此外，動力傳輸的負荷會過重，可能導致漏油、零組件無法運作或是其他嚴重故障。

◆泥濘或是雪地道路的胎紋磨損指示記號\*  
泥濘或是雪地道路的胎紋磨損指示記號位在輪胎胎紋的50%處。如果輪胎出現胎紋磨損指示記號時，會在輪胎磨損表面上的四個地方出現。

## ● 輪胎和輪圈更換



注意

- 不可以使用不同尺寸與規格的輪胎，否則會影響行車安全。請參閱 P.1-5 的 “輪胎與輪圈”。
- 即使輪胎有相同的輪圈尺寸並且是同類的輪胎，還是有可能因為形狀而無法正確的安裝。使用您有的輪胎之前請先詢問中華三菱體系服務廠。
- 任何輪胎超過五年，即使損壞不明顯，亦會隨時間而退化，應由合格技師加強檢查或換新。

## ● 輪胎對調

輪胎磨損會因為車況、路面的情況，還有駕駛習慣而有所不同。建議您只要發現輪胎有不正常磨損，或是發現前後輪之間有磨損差異時，請儘快將輪胎調位使磨損平均並且幫助延長輪胎壽命。輪胎調位時，請檢查輪胎是否磨損不均與損傷。

不正常的磨損通常源自於胎壓不當、輪胎定位不良、輪胎不平衡或緊急剎車。請將車輛送至中華三菱體系服務廠，找出導致輪胎不正常磨損的原因。

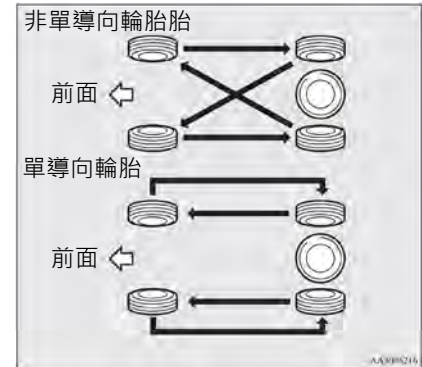

註：箭頭顯示輪胎的換位方向

**⚠ 注意**

- 如果您換裝的輪胎為有箭頭 (A) 記號之單導向輪胎，在輪胎換位時，請將車輛左邊的前後輪以及車輛右邊的前後輪分別交換，使每個輪胎保持在原來的一側。安裝輪胎時，要確認箭頭指的方向與車輛前進方向相同。否則無法發揮輪胎的全部性能。

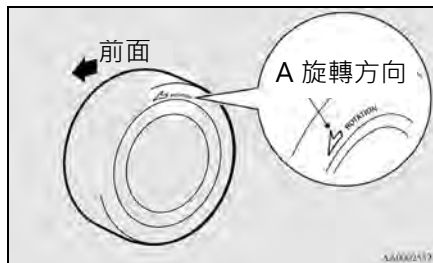

**⚠ 注意**

- 避免在同一輛車上使用不同類型的輪胎。混合使用會影響車輛的性能和安全。

● 雪胎

在雪地或是結冰的路上行駛建議使用雪胎。所有四個輪子都要安裝相同尺寸與花紋的雪胎以保持駕駛穩定性。磨損超過50%以上的雪胎就不可再當雪胎使用。不可使用不合規格的雪胎。

**⚠ 注意**

- 遵守您的雪胎許可的最大速度以及法定速限。

**📖 備註**

- 有關雪胎的法律與規定都不同（行駛速度、使用要求、種類等等），使用前請確認並遵守行車當地的法律與規定。
- 如果您的車上是使用凸緣螺帽，在使用鐵圈的時候要改成錐形螺帽。

● 胎鏈

建議在下雪區要攜帶胎鏈並且視情況依照引導手冊安裝在前輪。您車上的原廠輪胎，可以在需要的時候安裝胎鏈。更換輪胎的時候，與輪胎經銷商或是製造商確認胎鏈對於所購買的輪胎是否有害。務必遵守胎鏈製造商的說明安裝胎鏈。

 警告

- 在結冰會造成輪胎易打滑的道路上，不可使用千斤頂來安裝胎鏈，以免車輛滑離千斤頂造成危險。

 注意

- 配備 225/55R17 輪胎的車輛不可使用胎鏈。如果必須使用胎鏈時，請更換為 205/70R15 輪胎。
- 請事先練習安裝胎鏈。
- 選擇一條筆直的道路安裝胎鏈，讓其他車輛可以看到您以防危險。
- 勿過早安裝胎鏈，以免磨損您的輪胎與路面。
- 在行駛約 100-300 公尺後，停車並且再次檢查及鎖緊胎鏈。

 注意

- 必須特別小心大角度的轉彎以防止胎鏈與車身可能的接觸。
- 安裝胎鏈時，小心不要損傷剎車碟盤或是車身。
- 鋁圈在行駛的時候會被胎鏈損壞。在鋁圈輪胎上安裝胎鏈時，要注意胎鏈不可碰觸到剎車碟盤。
- 安裝胎鏈時請先拆下輪胎外蓋，否則會被胎鏈損壞。
- 在安裝與卸下胎鏈的時候，小心不要讓您的手與身體被車身尖銳部分所傷害。
- 胎鏈只能安裝在後輪並且儘可能鎖緊，同時固定末端。

 注意

- 小型備胎尺寸較小，不可使用輪胎鏈條。若後輪故障洩氣且必須使用輪胎鏈條時，必須先將前輪更換為小型備胎，然後將拆下的前輪更換至故障洩氣的後輪處，才可繼續使用輪胎鏈條。

 備註

- 有關雪胎的法律與規定都不同，務必遵守當地的法律與規定。大部分國家的法律都禁止在沒有雪的道路上使用胎鏈。

### ■ 剎車踏板游隙檢查

引擎熄火，踩下剎車踏板數次，然後用您的手指壓下剎車踏板，直到感受到初始阻力。這個距離必須在規定的範圍之內。

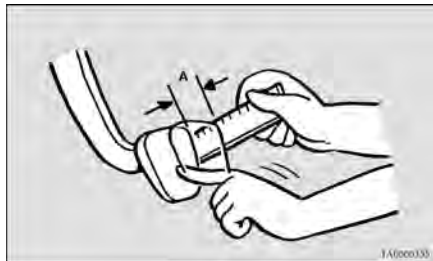

A- 游隙：3-8 mm

如果剎車踏板的游隙不在標準範圍內，請回中華三菱體系服務廠調整剎車踏板。

### ■ 手剎車拉桿行程

#### ● 拉桿型

要檢查手剎車拉桿行程時，請將手剎車慢慢拉起，並計算棘輪所發出的響聲數。一聲代表手剎車拉桿移動一個刻度。正常的剎車操作，拉桿必須在規定的刻度數目內。

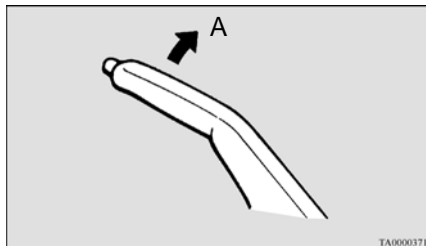

A- 手剎車拉桿行程：6 到 7 個棘齒（響）（以 20 公斤的力量拉起時調整手剎車）

如果手剎車拉桿行程在標準範圍之外，請回中華三菱體系服務廠調整手剎車拉桿。

### ■ 一般保養

#### ● 燃料、引擎冷卻液、機油與廢氣洩漏

檢查您的車底或停車位下方是否有燃料、引擎冷卻液、機油與廢氣的洩漏。

#### ⚠ 警告

- 如果您看到可能的漏油或是聞到油味，不可操作您的車輛，請尋求中華三菱體系服務廠協助。

#### ● 車外與車內燈光操作

操作綜合燈光開關檢查所有燈光是否都是正常。

如果燈不會亮，可能是保險絲燒斷了或是燈泡壞掉。先檢查保險絲，如果沒有燒斷的話，再檢查燈泡。

有關保險絲以及燈泡的檢查與更換，請參閱P.2-21 “保險絲” 以及P.2-27 “更換燈泡” 單元。如果保險絲與燈泡都沒有問題，將車輛開往中華三菱體系服務廠進行檢查與修理。

### ● 儀表與指示器 / 警告燈作用

運轉引擎以檢查所有儀表與指示器 / 警告燈的作用。

如果有任何問題，將車輛開往中華三菱體系服務廠進行檢查。

### ● 絞鏈與鎖扣的潤滑

檢查所有的門門與絞鏈，必要的話先清潔，然後塗上多用途黃油來潤滑。

## ■ 寒冷與下雪氣候

### ● 排氣孔

擋風玻璃前的排氣孔在下大雪之後要以刷子清潔，才不會損傷暖氣與通風系統的操作。

### ● 防水襯條

為了避免車門與引擎蓋等處的防水襯條結凍，必須使用矽膠黃油來處理。

### ● 攜帶裝備

在山上可能會遇到下雪的時候，最好在車內攜帶鏟子或是短鋤，以便在受陷時清除積雪。最好也帶一支小刷子將車上的雪掃掉，以及一支塑膠刮刀清除前後擋風玻璃上的雪。

## ■ 易熔絲

當異常大電流要流入某個電機系統時，易熔絲會熔斷以防止起火燃燒。

易熔絲燒斷時，請至中華三菱體系服務廠進行檢查與更換。

有關易熔絲的資訊請參閱P.2-22 “乘客室保險絲盒配置圖表” 單元及P.2-24 “引擎室主保險絲盒配置圖表” 單元。

### 警告

- 一定不可以使用其它裝置來代替易熔絲。未安裝正確的易熔絲，隨時可能會導致火燒車、財產損失或致命的傷害。

### ■ 保險絲

#### ● 保險絲盒位置

為避免短路或過載而損壞電機系統，每一個電路系統均配備一組保險絲。保險絲盒位於乘客室與引擎室中。

#### ◆ 乘客室

乘客室的保險絲盒位於駕駛座前面左下方如圖所示的位置，拆下個人置物盒後即可以看到保險絲盒。

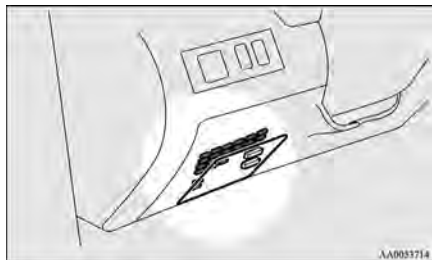

#### ◆ 引擎室

引擎室中的保險絲盒位於如圖所示的位置，壓下扣環拆下外蓋。





## ● 保險絲負載容量

各電氣系統的保險絲容量與名稱，位在駕駛座腿部區域的保險絲蓋內側，以及引擎室的保險絲蓋子內側。

### ◆ 乘客室保險絲盒配置圖表



備註

- 引擎室內的備用保險絲在保險絲盒的蓋子上，更換的時候一定要用相同容量的保險絲。

乘客室保險絲位置

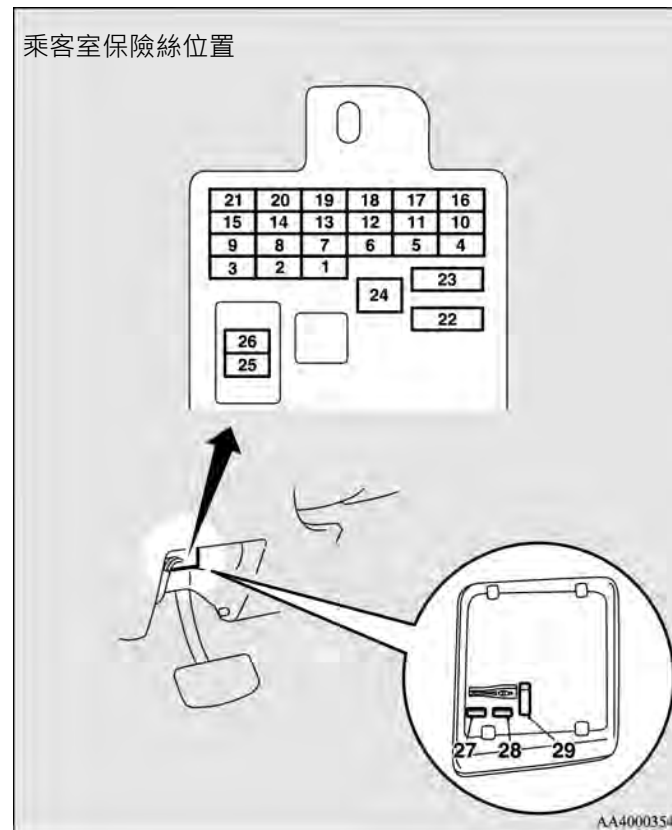

## 保養

編號	圖形	電氣系統	容量
1		尾燈(左)	7.5 A
2		點煙器	15 A
3	A/T	自動變速箱控制	10 A
4		起動馬達	7.5 A
5		天窗	20 A
6		燃油泵浦	15 A
7		尾燈(右)	7.5 A
8		車外後視鏡	7.5 A
9		引擎控制單元	7.5 A
10		控制單元	7.5 A
11		後霧燈	10 A
12		中控鎖	15 A
13		室內燈	7.5 A
14		後擋風玻璃雨刷	15 A
15		儀表	7.5 A
16		繼電器	7.5 A
17		後座空調	20 A
18	OPTION	選配(備用)	10 A
19		-	7.5 A
20		擋風玻璃雨刷	20 A

編號	圖形	電氣系統	容量
21		倒車燈	7.5 A
22		後檔除霧器	30 A
23		冷氣	30 A
24		電動座椅	40 A
25		音響	10 A
26		電子控制單元	10 A
27	-	備用保險絲	-
28	-	備用保險絲	20 A
29	-	備用保險絲	30 A

- 依車型與配備不同，您車輛可能會沒有某些保險絲。
- 上表說明各保險絲相對的設備。  
保險絲盒裡面沒有備用的7.5 A、10 A與15 A保險絲。若這些保險絲燒斷，可借用下列相同容量的保險絲暫時替換：  
7.5 A：室內燈  
10 A：選配（備用）  
15 A：點煙器  
請儘快更換燒斷的保險絲。

◆引擎室主保險絲盒配置圖表

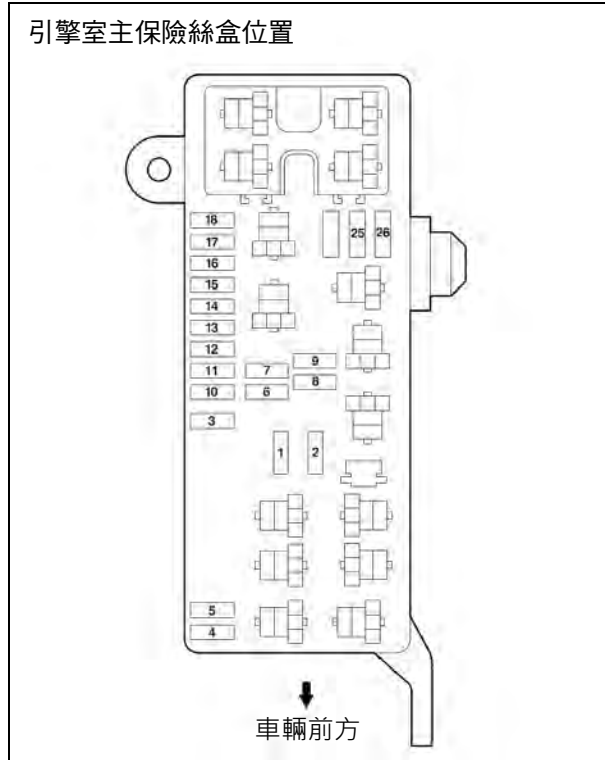

編號	圖形	電氣系統	容量
1		水箱風扇	40 A
2		電動窗系統	40 A
3		點火開關	40 A
4		冷凝器風扇	30 A
5	-	-	-
6		遠光燈 (左)	10 A
7		遠光燈 (右)	10 A
8		近光燈 (左)	10 A
9		近光燈 (右)	10 A
10		引擎控制	25 A
11		引擎控制	10 A
12	STOP	剎車燈	15 A
13		喇叭	10 A
14	A/T	自動變速箱	15 A
15		危險警告燈	10 A
16		音響	10 A
17		前霧燈	15 A
18		冷氣壓縮機	10 A
25		引擎控制	15 A
26		引擎控制	15 A

## 保養

- 依車型與配備不同，您車輛可能會沒有某些保險絲。
- 上表說明各保險絲相對的設備。

### ◆保險絲的辨識

7.5 A	棕色
10 A	紅色
15 A	藍色
20A	黃色
30 A	綠色
40 A	綠色 (易熔絲型)

### ● 更換保險絲

1. 更換保險絲之前，一定要先關閉該保險絲相對的電氣設備，並將點火開關轉至「LOCK」位置。
2. 拉開保險絲蓋(A)，其背後有一個保險絲夾(B)。
3. 取出將保險絲夾(B)。

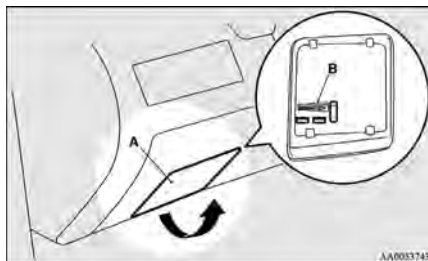

4. 根據保險絲配置圖與保險絲對照表，檢查與問題相關的保險絲。

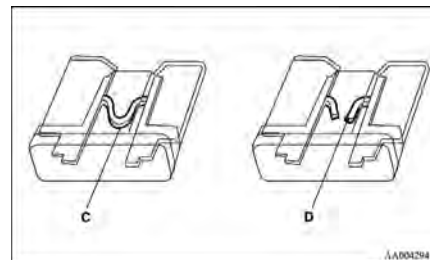

- A- 保險絲正常  
B- 保險絲燒斷

### 📖 備註

- 若有任何系統未作用，但系統相關的保險絲是正常的，則可能是其它問題導致故障發生。請由中華三菱體系服務廠來檢查您的車輛。

5. 使用保險絲夾，將容量相同的新保險絲，插入到保險絲座上的相同位置。

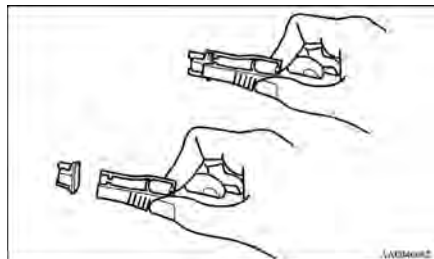

### ⚠ 注意

- 若新插入的保險絲在很短的時間再次燒斷，請由中華三菱體系服務廠來檢查您的車輛，以找出問題並修復。
- 切勿使用大於指定規格的保險絲或以任何像是金屬絲、金屬薄片等等的替代物來取代，若如此，將會使得迴路發熱並導致起火。

## ■ 更換燈泡

請至中華三菱體系服務廠更換燈泡，切勿用您的手指碰觸到新燈泡的玻璃部份。當燈泡變熱時，殘留在玻璃上的表皮油脂將會蒸發，且蒸氣會凝結在反光罩上使表面變暗。

### ⚠ 注意

- 燈泡在剛被關閉後非常的熾熱。  
當更換燈泡時，在觸摸前要等待，讓它有足夠的時間冷卻，否則可能會被燙傷。

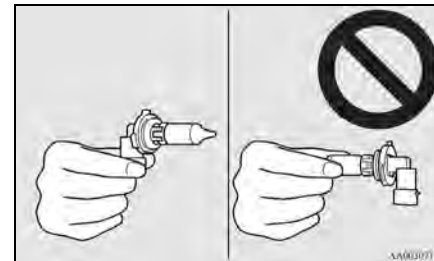

### 📖 備註

- 若是不知如何處理時，請至中華三菱體系服務廠檢查。
- 當拆裝燈泡時，請小心不要刮傷車體。
- 下雨或已洗好車時，有時燈罩內會有霧氣，這和潮濕天候時車窗玻璃會有霧氣一樣相同的現象，而不表示有功能性的問題。當打開燈光開關時，熱能將會去除霧氣。

## 保養

### ● 燈泡容量

當更換燈泡時，使用新的相同瓦特和顏色的燈泡。

### ◆ 外側燈泡

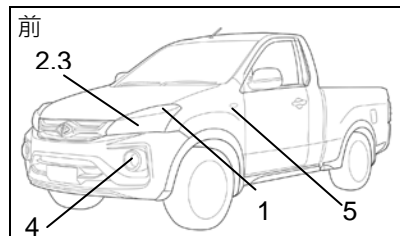

- 1- 前方向燈：21 W (WY21W)
- 2- 日行燈/行車燈：(LED)
- 3- 頭燈·遠光/近光  
鹵素燈：60/55 W (HB3/H7)
- 4- 前霧燈：55 W (H11)
- 5- 側方向燈：5 W (WY5W)

括號內的代碼表示燈泡的型式。

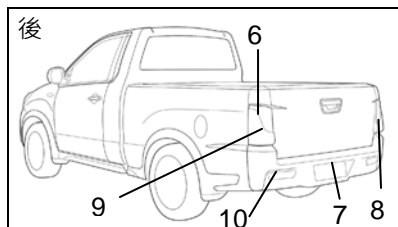

- 6- 剎車燈與尾燈：  
21/5 W (W21W/W5W)
- 7- 牌照燈：5 W (W5W)
- 8- 倒車燈：16 W (W16W)
- 9- 後方向燈：16 W (WY16W)
- 10- 後霧燈：21 W (W21W)

括號內的代碼表示燈泡的型式。

### ◆ 室內燈泡

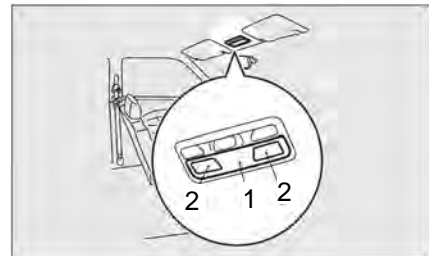

- 1- 前座室內燈：7.5 W
- 2- 閱讀燈：7.5 W

## ■ 車輛維護措施

為了讓您的愛車保值，使用正確的程序進行定期保養是必要的。務必讓您的車子一直保持在符合環境污染管制規定的狀態。仔細選擇用來清洗的材料，確認不含腐蝕性原料；如果不確定的話，請聯絡中華三菱體系服務廠幫助您選擇這些材料。

### ⚠ 注意

- 清潔用品有潛在的危險性，務必要遵守其使用說明。
- 為了防止損壞，絕對不要使用下列化學品來清潔您的汽車：
  - 汽油
  - 漆料稀釋劑
  - 揮發油
  - 松節油
  - 石腦油
  - 亮光漆稀釋劑
  - 四氯碳化物
  - 去光水
  - 丙酮

## ■ 清潔車輛內部

用水、清潔劑或相似物清洗車輛內部之後，請在陰涼、通風良好的地方將它擦乾。

### ⚠ 注意

- 請不要使用有機物（溶劑、煤油、酒精、汽油等）、鹼性或酸性溶液。這些化學品可能會導致內裝表面出現褪色、污漬或破裂等現象。使用清潔劑或亮光劑時，請先確認其成分不含上述物質。
- 塑膠、乙烯皮、織布與填充部分
  1. 用紗布或軟布沾 3%的肥皂水輕輕擦拭這些部位。
  2. 用清水把布洗乾淨並擰乾後，用同一塊布徹底的將清潔劑拭去。

### ● 內裝

1. 要維持新車的價值，就得小心的照料汽車內裝並保持車內清潔。  
使用吸塵器與刷子來清潔座椅。乙烯皮與合成皮染上污漬時，要用合適的清潔劑清洗，而織布的部分可以用內裝清潔劑或 3% 微溫的肥皂水來清潔。
2. 用吸塵器清潔地毯，並用地毯清潔劑去除地毯上的污漬。油脂可以用乾淨的白布與污漬去除液輕擦去除。

### ● 真皮（若有此配備）

1. 用紗布或軟布沾 5 % 的肥皂水輕輕擦拭皮面。
2. 用清水把布洗乾淨並擰乾後。用同一塊布徹底的將清潔劑拭去。
3. 用皮革保養劑擦拭皮面。

### 備註

- 若真皮部分被水潑濕時，請儘快用乾的軟布將水擦掉。
- 皮革上的輕微污漬可以用皮革清潔劑去除。
- 用尼龍或合成纖維刷子清理皮革會損壞皮面。
- 揮發油、酒精、汽油、酸性或鹼性溶劑等有機溶劑會造成皮面褪色，務必要使用中性的清潔劑。
- 清潔狀況不佳的真皮座椅有可能發霉，如有油漬請立刻清除。
- 皮面若直接曝曬在陽光下過久可能會硬化或收縮，停車時請儘可能停放在陰影處。
- 夏季車廂內的溫度會升得很高，若將乙烯製品放在皮椅上，乙烯製品可能會因變質而黏在皮椅上面。



## ■ 清潔車輛外部

若下列物質殘留在您的愛車上會造成車身腐蝕、褪色以及髒污，請盡快清洗車輛。

- 海水、道路使用防凍劑。
- 煤灰與灰塵、工廠鐵粉、化學物質。
- 鳥糞、昆蟲屍體、樹汁等等。

### ● 清洗

路面都有泥和灰塵，其中又有各種化學物質，若這些化學物質長期附著在車上，可能會損壞車輛的烤漆與車身。

經常洗車、打蠟是預防此種損壞的最好方法。這也可以有效的保護車輛免於遭受雨水、雪水和鹹空氣的侵蝕。

不要在陽光直接曝曬處洗車。請將車輛停在陰涼處，用水將車上的灰塵沖掉。接著用洗車刷或海綿搭配大量的清水由上而下來洗車。

若需要的話可以使用溫和的洗車劑，徹底沖乾淨並用軟布擦乾。車輛洗好後，請仔細清潔車門、引擎蓋等處的接縫與凸緣，這些地方可能會殘留一些泥灰。

### ⚠ 注意

- 清洗車輛底側與輪胎時，要小心不要使您的雙手受傷。
- 避免使用自動洗車機，因為其刷子會刮傷烤漆，使烤漆失去光澤。  
刮痕在深色的車輛上特別明顯。

### ⚠ 注意

- 千萬不能讓水噴到或濺到引擎室裡面的電機零件，因為這樣可能會對引擎發動造成不良的影響。  
清洗底盤時也要小心，不要讓水噴入引擎室。
- 有些洗車設備用高溫和高壓的水來洗車，可能會造成熱變形並損壞汽車的樹脂部分且可能會導致車內滲水。  
因此須注意：
  - 車身與沖洗噴頭至少要保持 70 cm 或更長的距離。
  - 清洗車窗四周時，沖洗噴頭距離車輛至少要有 70 cm，還要與車窗玻璃維持適當的角度。

### 注意

- 使用自動洗車機時，請參考操作手冊或是洗車業者的建議，確實做好下面的工作以避免車輛受損。若未遵守下列程序，可能會導致您的愛車受損。
- 將車門後視鏡往內摺。
- 拆下天線。
- 將兩刷臂總成貼起來。
- 車輛若安裝後擾流板或邊框頂條，洗車前請先詢問洗車業者是否可行。

### ◆ 寒冷的氣候

某些地區在冬季噴灑在地面上的鹽或其他化學物質會傷害車身。因此您必須依照我們的保養說明經常清洗車子。建議在寒冷氣後前與之後到中華三菱體系服務廠進行噴塗保護劑以及車底板保護檢查。

洗完車後，沿著車門的橡膠部分將水滴擦掉以防止車門結冰。

### 備註

- 使用矽膠噴劑防止車門與引擎蓋等的防雨片結冰。

### ● 打蠟

車輛打蠟可以幫助預防灰塵與道路上的化學物質黏附在烤漆上。洗車後或者至少每三個月打蠟一次，以幫助排水。

不要在陽光直接曝曬處打蠟，必須在車身表面冷卻後才可打蠟。

### 注意

- 不要使用具高研磨性的蠟。要去除烤漆上的鐵鏽與污垢時，這些蠟確實相當有效，但對烤漆的漆面也會造成傷害，因為它們會磨去烤漆與亮光漆。同時也會傷害其他光滑的表面，如水箱護罩、飾板、飾條等。
- 不要使用汽油或漆料稀釋劑去除烤漆表面上的柏油或其他污垢。
- 不要將蠟塗在有黑色護蓋的區域，這樣會造成褪色、斑塊和污損等。如果不小心將蠟塗在這些地方，則立刻用軟布與溫水將蠟擦掉。

## ● 拋光

車輛只有在烤漆沾汙或是失去光澤時才要拋光。霧面部分以及塑膠保險桿不可拋光，否則會沾汙或是破壞它們的表面。

## ● 烤漆受損

烤漆上的小裂痕與擦痕應該儘快以補漆修補以避免鏽蝕。

小心檢查面對路面與輪胎的車身區域，看看烤漆有無被飛石等東西擊傷。

引擎室裡面的車輛資訊號碼牌上面有車子的烤漆編號。

## ● 清潔塑膠零件

使用海綿或麂皮清潔這些零件。若汽車蠟沾附在保險桿、飾條或是車燈等灰色或黑色的粗糙表面時，這些表面可能會變成白色。遇到這種情況，可以用軟布或麂皮沾溫水將汽車蠟擦掉。

### ⚠ 注意

- 不要使用硬刷或其他硬的刮器，這樣也許會傷害塑膠表面。
- 選用的蠟不要含有可能會損壞塑膠表面的化合物（拋光粉）。

### ⚠ 注意

- 不要讓可能會導致塑膠零件出現污漬、龜裂或褪色的汽油、燈油、剎車油、引擎機油、油脂、漆料稀釋劑與硫酸（電瓶液）接觸到塑膠零件。  
若塑膠零件沾到上述的液體時，請用軟布、麂皮或相似物沾肥皂水擦拭，然後立刻用清水沖洗乾淨。

## ● 鍍鉻零件

為了避免鍍鉻零件出現斑點與鏽蝕，請用清水沖洗、徹底擦乾並上一點特別保護蠟。在冬天必須增加塗上這個保護蠟的頻率。

## 車輛維護

### ● 鋁圈\*

1. 一邊在輪胎上灑水，一邊用海綿去除髒污。
2. 對於不能輕易使用水清除的髒污，可使用中性的清潔劑。清洗輪胎後用清水沖洗掉中性清潔劑。
3. 用麂皮或是軟布把車輛全部擦乾。

### ⚠ 注意

- 不要用刷子或其它硬的工具來洗輪圈。這樣可能會刮傷輪圈。
- 不能使用有磨砂、酸性或鹼性的清潔劑。否則輪圈的電鍍層可能會剝落、褪色或出現污漬。

### ⚠ 注意

- 不能用蒸汽清潔器或是其他的方法將熱水直接沖在輪圈上。
- 接觸到海水或道路使用防凍劑會導致鏽蝕，請儘快將這些物質沖掉。

### ● 車窗玻璃

車窗玻璃通常只要用海綿與清水清洗。

玻璃清潔劑可以用來清除機油、油脂、死掉的昆蟲等。

清洗完玻璃之後，要用乾淨、乾的軟布擦乾。不要使用擦拭烤漆的同一塊布來擦玻璃，烤漆上的蠟會沾附到玻璃並且降低其透明度與可見度。

### 📖 備註

- 在清潔尾門車窗內側時，一定要使用軟布並且沿著除霧加熱器的元件擦拭才不會造成損壞。

### ● 雨刷片

用軟布與玻璃清潔劑清除雨刷片上的油脂、蟲屍等。當雨刷片無法將前、後擋風玻璃刷乾淨時，請更換雨刷片。

## ● 底盤與底部保護

車子的底部在製造廠已經經過防鏽與防腐蝕處理。有些區域注射了防腐蝕劑與臘。

保護效果會因車子行駛時的飛石與道路化學物質的影響而降低。請每年將您的愛車送往三菱體系服務廠檢查車身鈹金，同時建議您定期檢查車身底盤，並且依需要實施額外的保護處理。

## ● 引擎室

絕對不可以讓水噴到或濺到引擎室內部的電機零件上，這樣會造成零件損壞。

不要讓引擎室附近的零件與塑膠零件等，接觸到硫酸（電瓶電解液），否則會造成龜裂、玷汙或是褪色。

如果接觸到電解液，請以軟布沾中性清潔劑擦拭。

### 備註

- 某些部分因為材料及部位特別（鑄鐵材質）關係而無法做防銹處理（如剎車輪轂、剎車碟盤、排氣歧管等零件之局部部位），於行駛一段時間後鑄鐵表面會有氧化為正常現象，並不會對此零組件機能有影響。

## MEMO

## ■ 車輛故障時

如果車輛在道路上發生故障，請先停靠路肩，並開啟危險警告燈並使用警告三角標誌。

請參閱P.7-21 “危險警告燈開關”單元。

### ● 如果引擎熄火 / 故障

如果引擎熄火，會影響到車輛的操控，將車輛移到安全區域之前，必須注意下列事項：

- 剎車增壓器會失去作用，此時需要比平常更用力的踩剎車。
- 因為沒有動力轉向輔助，方向盤會變的很難轉動。轉動方向盤需要比平常用更大的力氣。

## ■ 緊急啟動

如果引擎因為電瓶沒電或損壞而無法發動時，可以藉由跨接線連接其他車輛的電瓶來發動引擎。

### ⚠ 警告

- 使用跨接線從其他車輛的電瓶讓引擎發動時，請按照下述說明執行正確的步驟，錯誤的程序會導致車輛起火、爆炸或損壞。
- 火源、打火機、易燃物等不可接近電瓶，以避免意外發生。

### ⚠ 注意

- 不可推或拉動車輛來發動引擎，如此會使車輛損壞。
- 查其它車輛。確認電瓶電壓為 12-伏特。假如電壓不是 12-伏特或短路會使二輛車均損壞。

### ⚠ 注意

- 請使用符合電瓶規格的搭接線，以避免電線過熱。
- 請檢查搭接線是否完好無損壞。
- 當靠近電瓶工作時必須戴上護目鏡。
- 不可讓小孩接觸電瓶。

1. 儘量讓車輛彼此靠近，使跨接線能夠連接到，但車輛之間不能接觸。
2. 關閉所有的燈光、暖氣與其它電器負載。
3. 若車輛移動可能會對人員或車輛造成傷害，因此請將兩輛車的手剎車拉起，使車輛停穩，再將自動變速箱檔位排到「P」（駐車），關閉點火開關。

## 緊急情況的處理

### ⚠ 警告

- 請先將二輛車熄火。確認跨接線和您的衣服不可被引擎風扇或皮帶鉤到，否則會造成人員受傷。

4. 確認電瓶的電解液高度是否達到基準線。  
請參閱 P.2-10 “電瓶” 單元。

### ⚠ 警告

- 確認電瓶液前，絕對不可跨接發動！若氣溫在冰點以下或是電解液未達到電瓶基準線，將可能使電瓶裂開或是爆炸。
- 電解液（電瓶液）為具有腐蝕性的稀硫酸。若是手、眼睛、衣服或車身漆面接觸，應使用大量清水沖洗。假如電解液噴到您的眼睛，應馬上用大量清水沖洗，再立即送醫。

### 5. 跨接電瓶步驟：（參考下圖）

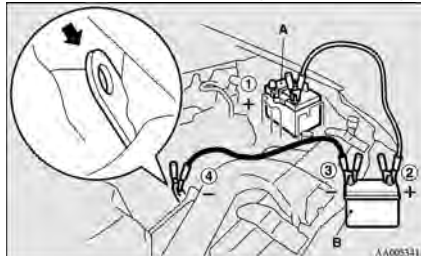

- ① 將跨接線的一端連接到沒有電的電瓶(A)正極(+)
- ② 並將另一端接到救援電瓶(B)的正極(+)
- ③ 將另一條跨接線的一端連接到救援電瓶的負極(-)
- ④ 並將另一端連接到遠離沒電車輛的引擎本體。連接處距離電瓶遠一點。

### 📖 備註

- 連接跨接線到電瓶正極樁頭前，請先打開樁頭蓋。

### ⚠ 警告

- 確認按照正確順序進行電瓶連接：①→②→③→④。
- 請特別注意步驟④的連接方式（如圖所示）。如果直接連接到電瓶負極，可能導致電瓶內部可燃氣體著火發生爆炸。
- 當連接跨接線時，千萬不要將電瓶樁頭的正極(+)與負極(-)連接，否則會產生火花使電瓶爆炸。

### ⚠ 注意

- 確認跨接線不要被引擎室內的冷卻風扇或其它移動的物體勾到。

6. 先發動電瓶有電的車輛，讓引擎怠速運轉幾分鐘，之後再發動沒電的車輛。



 注意

- 讓救援車輛的引擎持續運轉。

7. 引擎發動後，依相反順序拔除跨接線，並維持引擎運轉數分鐘。

 警告

- 直接對車上的電瓶充電，可能會造成電瓶著火或爆炸，或損壞車輛。如果必須在車上充電，一定要先將電瓶負極端子拆掉。
- 勿在電瓶旁邊製造火花、抽煙、或產生火焰，否則可能會造成電瓶爆炸。
- 電瓶充電時，或在密閉空間使用電瓶時，請保持周圍通風良好。
- 電瓶充電時請先將所有的電瓶液添加孔塞打開。

 警告

- 電解液（電瓶液）為具腐蝕性的稀硫酸。  
若電解液噴濺到您的手、眼睛、衣服或車身漆面，應使用大量清水沖洗。若電解液噴到您的眼睛，應馬上用大量清水沖洗，並立即送醫。

 備註

- 配備防鎖死剎車系統(ABS)的車輛，如果在電瓶沒有完全充飽電力的狀況下行駛，可能會因電力不穩定造成防鎖死剎車系統警告燈亮。（請參閱 P.8-17 “防鎖死剎車系統”的單元）。

■ 引擎過熱

水溫表指示在“H”位置時，表示引擎過熱，若發生此狀況時請採取下列措施：

1. 將車停放在安全的地方，開啟危險警告燈。
2. 檢查引擎室是否冒出蒸氣。

[如果引擎室沒有冒出蒸氣]  
在引擎持續運轉下，打開引擎蓋讓引擎室通風冷卻。

[如果引擎室冒出蒸氣]  
請將引擎熄火，等沒有蒸氣冒出時，打開引擎蓋讓引擎室通風冷卻。

## 緊急情況的處理

### ⚠ 警告

- 引擎室冒出蒸氣的時候不可打開引擎蓋，引擎過熱時所產生的蒸汽或熱水會使你燙傷。即使沒有蒸氣冒出，熱水也可能濺出，而且有些零件會非常的燙，打開引擎蓋的時候要非常的小心。
- 請小心熱蒸氣會從水箱蓋噴出。
- 不要嘗試在引擎還很燙的時候打開副水箱蓋或水箱蓋，以免造成燙傷。

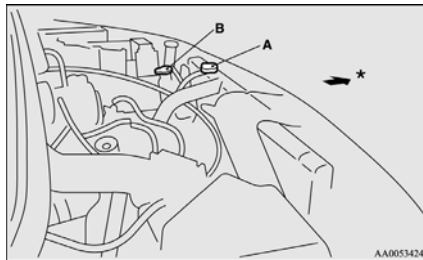

\*：車輛前方

- A. 水箱蓋
- B. 副水箱

3. 在引擎溫度降到正常溫度後，將引擎熄火。

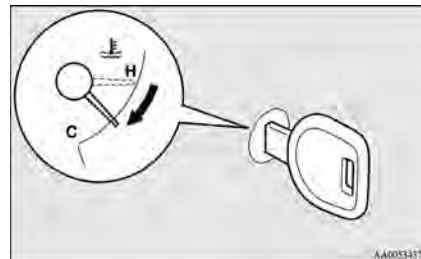

4. 檢查副水箱(A)冷卻液高度。

### ⚠ 警告

- 如果裡面沒有冷卻液，在打開水箱蓋(B)之前先確認引擎已經冷卻，否則蒸氣與熱水會從加注口湧出造成燙傷。

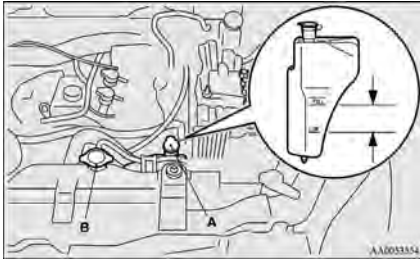

5. 將冷卻液加入水箱和 / 或副水箱 (請參閱 “保養” 章節)。

### ⚠ 注意

- 當引擎還是熱的時候，不可添加冷卻水。急速的將冷水加入會導致引擎損壞，當引擎冷卻之後，再逐次加水。

### ⚠ 警告

- 打開水箱蓋(B)之前先確認引擎已經冷卻，再打開水箱蓋(B)，否則蒸氣與熱水會從灌注口湧出並且燙傷您。

6. 檢查水箱水管是否有洩漏以及驅動皮帶是否鬆脫或是損壞。如果冷卻系統或是驅動皮帶故障的話，請至中華三菱體系服務廠檢修。

### ■ 輪胎修復工具

輪胎被釘子、螺絲或相似物件刺穿時，請使用緊急修復工具。

#### ● 儲存位置

輪胎修復工具存放於乘客座後側下方。  
在緊急狀況時，請記得輪胎修復工具儲存位置。

## 緊急情況的處理

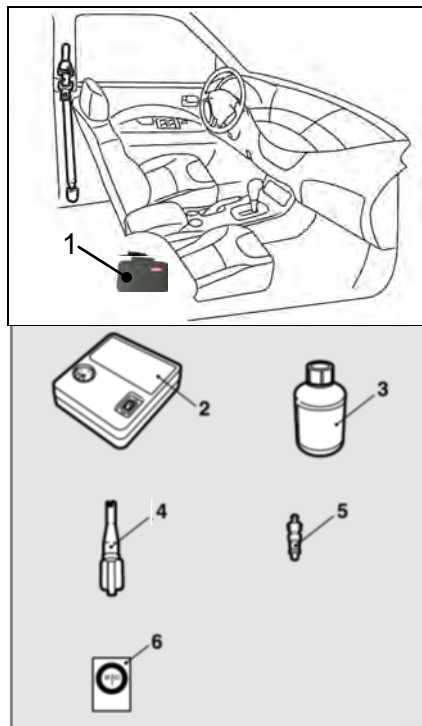

- 1- 輪胎修復組
- 2- 輪胎打氣機
- 3- 輪胎密封膠瓶
- 4- 氣嘴芯起子
- 5- 氣嘴芯 ( 備用 )
- 6- 限速貼紙

### ● 如何使用輪胎修復工具

輪胎修復工具的使用說明及注意事項，請詳閱修復工具組內的引導手冊。

#### 注意

- 請勿吞食輪胎密封膠，否則可能會損害健康，如果不慎誤食時，儘可能的多喝水，並立即請醫生檢查。
- 如果輪胎密封膠接觸到您的眼睛或皮膚時，請沖洗大量的水以去除，如果仍感覺不適，請立即請醫生檢查。
- 如果發生任何過敏反應時，請立即諮詢醫生。
- 請注意不要讓小孩碰觸到輪胎密封膠。
- 應避免吸入輪胎密封膠的蒸汽。
- 請務必使用中華三菱原廠輪胎密封膠。

## ■ 車輛拖吊

### ● 車輛需要拖吊時

假如車輛必須要拖吊，建議您連絡中華三菱體系服務廠或是民間拖車公司來服務。

下列情形必須使用拖吊車拖吊。  
引擎運轉但是車輛無法行駛或產生異音。

檢查車輛下方發現漏油或是其他液體洩漏。

唯有在您無法由三菱體系服務廠或是民間拖吊車得到服務時，才能依照“緊急拖吊”中所指示，小心拖吊您的車輛。

您當地區域可能有相關的拖吊規定，建議您遵守當地的拖吊規定。

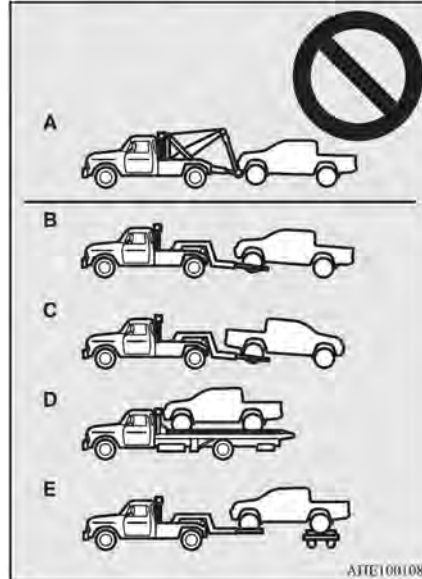

### ● 車輛由拖吊車拖吊時

#### ⚠ 注意

- 您的車輛絕對不能使用繩索型拖吊車( 類型 A )來拖吊，如圖所示，使用繩索型拖吊車拖吊會損。
- 壞保險桿與車輛前面下方。
- 如果引擎或變速箱故障或損壞，以圖示類型 C、D 或 E 來運送車輛。
- 如果拖吊自動變速箱車輛時傳動輪著地( 類型 B )，拖吊速度與距離不可超過下列指示，否則傳動系將損壞。  
拖吊速度：時速 30 公里  
拖吊距離：80 公里

## 緊急情況的處理

- ◆以前輪離地方式拖吊車輛（類型 B）  
釋放手剎車。  
將排檔桿排至「N」檔位置。

### ⚠ 注意

- 配備自動變速箱的車輛，當自動變速箱油位太低時，絕對不要以前輪離地方式（或著是後輪在地上）（類型 B）拖吊。否則可能會嚴重損害變速箱。

- ◆以後輪離地方式拖吊車輛（類型 C）  
放開手剎車，將檔位排入「N」（空檔）的位置。將點火開關轉到「ACC」位置並且將方向盤固定在與拖曳繩索相同的方向。拖吊的時候絕對不可以將點火開關轉到「LOCK」位置。

### ● 緊急拖吊

如果在緊急情況下無法獲得拖吊服務，可以暫時使用纜繩固定在拖吊鉤來拖吊。

如果您的車輛需要由其他車輛拖吊，或是您的車輛要拖吊其他車輛，請注意下列要點。

- ◆如果您的車輛要由其它車輛拖吊

  1. 前拖吊鉤位在圖示位置。將拖吊繩固定在拖吊鉤上。

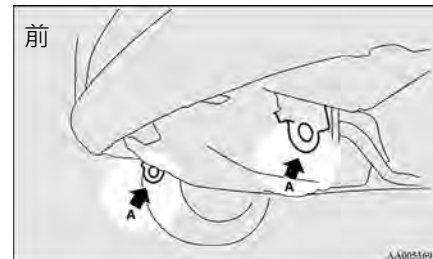

 備註

- 使用拖吊鉤(A)之外的部位拖曳會導致車身損害。
- 使用金屬繩或是金屬鏈會傷害車身。最好使用非金屬繩索。如果要使用金屬繩或是金屬鏈，在與車身接觸的部分以布包覆。
- 儘可能讓拖曳繩保持水平，否則會損害車身。
- 將拖曳繩固定在與拖吊鉤相同的一側，儘可能讓拖曳繩保持直線。
- 不可拖曳陷在水溝的車輛，因為拖曳繩無法保持水平。

2. 保持引擎運轉

如果引擎熄火，將點火開關轉到「ACC」或是「ON」位置解開方向盤鎖。

 注意

- 引擎熄火時剎車增壓器與動力轉向泵無法操作。此時需要更用力的踩剎車與控制方向盤。因此，車輛會比平常更難操作。
  - 不可在車輛行進中將鑰匙放在「LOCK」位置或是拔出鑰匙，否則方向盤會鎖住無法控制。
3. 將排檔桿排到“N”（空檔）位置。
  4. 請依照法令規定開啟危險警告燈。（依照當地行車法規）
  5. 拖吊期間確認二車的駕駛有緊密的聯絡，並且以低速行駛。

 警告

- 為防止拖吊車排放的廢氣進入車內，請將空調切換至室內循環的位置。

 注意

- 避免緊急剎車、突然加速以及急轉彎；否則會損壞拖吊鉤或是拖曳繩，導致鄰近人員受傷。
- 長下坡拖曳的時候，剎車可能會過熱而影響效能。在這種情況下，請由拖吊車來運送您的車輛。
- 如果拖吊搭載自動變速箱的車輛，傳動輪著地時，拖吊速度與距離不可超過下列所指示，否則傳動系將損壞。  
拖吊速度：時速 50 公里  
拖吊距離：50 公里

### ■ 在不良的駕駛環境下

#### 操作

- 車輛受困在沙地、泥濘或雪地

假如您的車輛受困在雪地、沙地或泥濘地，可以用前後移動的動作讓車輛脫困。在自排變速箱的「L」( 低速 ) 與「R」( 倒車 ) 檔之間交換換檔，同時輕踩油門踏板。

請勿猛踩油門與空轉輪胎，若持續進行會造成引擎及輪胎過熱和變速箱損壞。遇此情形請讓引擎怠速運轉幾分鐘，使變速箱冷卻之後，再繼續進行。

假如在進行幾次嘗試脫困後，車輛仍然受困，請找拖車來救援。

#### 警告

- 當您試著脫離受困位置時，請先確認車輛附近沒有任何人，因為車輛可能會突然前進和後退，而傷及旁觀者。

#### 備註

- 車輛脫困的時候輕輕的踩下油門踏板。

### ● 濕滑的道路

行駛時儘量避開淹水道路。因水會濺入剎車碟盤導致剎車暫時失靈。在這種情況下請輕踩剎車踏板，以檢查剎車是否正常。如果剎車作用不正常，在行駛的時候輕踩剎車踏板數次，以便讓剎車蹄片或來令片乾燥。

在雨中或是在積水的道路上行駛時，輪胎與道路表面會形成一層水膜。

這樣會減低輪胎與地面上的抓地力，造成轉向困難或剎車異常。



- 在濕滑的路面行駛時請特別注意下列幾點：
  - (a) 低速行駛。
  - (b) 不要使用過度磨損的輪胎行駛，且胎壓必須維持在規定值。

 注意

- 當下雨或行經溼滑路面時，請避免行駛經過路面積水的地方。否則會導致大量的水進入引擎室或駕駛室，造成引擎和電器組件損壞或車室內零組件泡水損壞。

- 在雪地或是結冰的道路
- 在雪地或是結冰的道路上行駛時，建議使用雪胎或是雪鏈。  
請參閱 P.2-17 “雪胎” 與 “雪鏈”。
- 避免高速行駛、突然加速、緊急剎車以及急轉彎。
- 與前車保持可剎停的距離，並且避免緊急剎車。
- 在雪地或是結冰的道路上踩剎車可能會導致輪胎打滑。當輪胎與路面之間的摩擦力減少時，輪胎會打滑，而且無法以傳統剎車技術停止車輛。剎車方式會因為是否配有 ABS 防滑剎車而不同。如果有 ABS，用力踩下剎車即可。如果沒有 ABS，以快速踩放剎車踏板方式操控，以獲得最大剎車效果。

## MEMO

## ■ 鑰匙

每部車配置兩把鑰匙。鑰匙適用於車輛上所有的鎖。請將一把鑰匙保存在安全的地方備用。

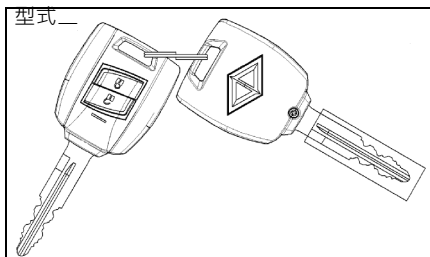
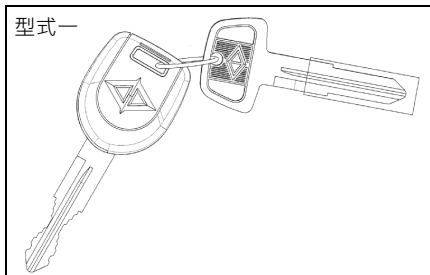

## ■ 車門



- 確認車門都關閉：車門在行駛中若沒有完全關閉是很危險的。
- 不可將兒童單獨留在車內。
- 當鑰匙在車內的時候，小心不要將車門上鎖。

### ● 使用鑰匙上鎖與開鎖

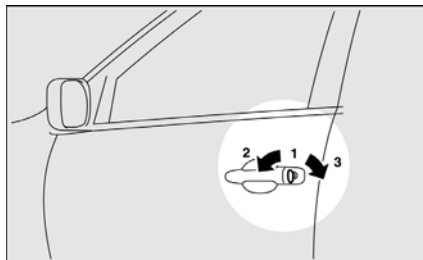

- 1- 插入或是取下鑰匙
- 2- 上鎖
- 3- 開鎖

### ● 從車內將車門上鎖或開鎖

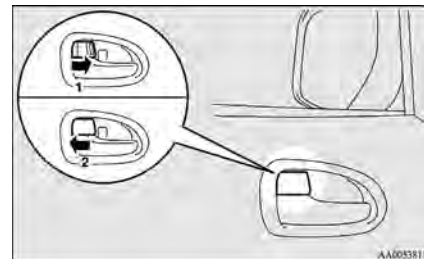

- 1- 上鎖
- 2- 開鎖

往您的方向拉內車門把手打開車門。

### 備註

- 駕駛座的車門只要拉內車門把就可打開，不需要解開鎖鈕。其他車門都在同一時間開鎖。

## 上鎖與開鎖

### ● 不用鑰匙上鎖

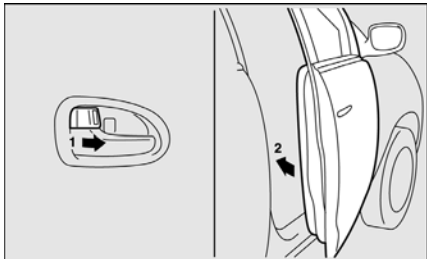

將車內的鎖鈕(1)上鎖，然後關上車門(2)。

#### 備註

- 當駕駛座車門打開的時候，無法使用車內鎖鈕鎖上駕駛座車門。

### ■ 中控鎖

#### 備註

- 當駕駛座車門開啟，無法使用中央門鎖開關。
- 反覆的持續操作上鎖與開鎖可能作動中控車門上鎖系統內建的保護電路並停止系統作動。  
如果發生這種狀況，在操作中控車門上鎖開關之前請等待大約一分鐘。

所有的車門都可以依照如下說明方式上鎖與開鎖。

### ● 使用鑰匙於駕駛座車門

將駕駛座車門的鑰匙朝車子前方轉動，使車門上鎖，向車子後方轉動鑰匙，可以打開車門鎖。

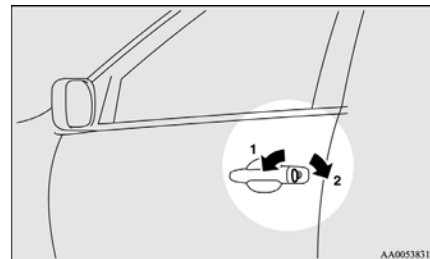

- 1- 上鎖
- 2- 開鎖

● 使用駕駛座車門的鎖鈕

將駕駛座車門的鎖鈕朝車子前方扳動來鎖上車門。往車子後方扳動來打開車門鎖。

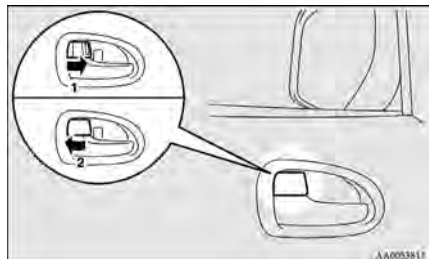

- 1- 上鎖
- 2- 開鎖

■ 遙控中控鎖\*

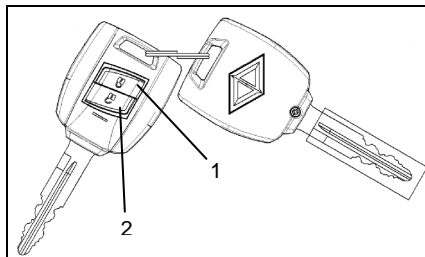

- 1- 上鎖開關
- 2- 開鎖開關

● 上鎖

按下上鎖開關(1)，所有車門將被上鎖，方向燈將閃爍一次，喇叭叫一聲。

● 開鎖

按下解鎖開關(2)，所有車門將被開鎖，在此時如果室內燈開關位於中央位置（車門），室內燈將亮起大約15秒並且方向燈將閃爍兩次。

備註

- 如果按下遙控開關，三十秒內未將車門打開，則車門會自動上鎖。
- 遙控開關的操作距離大約是距車輛 6 公尺左右，但是在靠近電視發射站、發電廠或電台的地方，則遙控開關的操作範圍會受到影響。
- 如果在按下遙控開關之後，發現無法上鎖或開鎖，則可能需要更換遙控開關內的電池。
- 如果您的遙控器遺失，請於中華三菱體系服務廠申購。

### ⚠ 注意

1. 請勿將遙控開關放在陽光直接照射的地方，以免遙控開關受熱而發生故障。
2. 遙控開關是精密的電子裝置，因此必須注意下列幾點：
  - 遙控開關應避免受到震動並保持乾燥。
  - 請勿分解遙控開關。

### ⚠ 注意

3. 根據交通部電信總局低功率電波輻射性電機管理辦法中指示：
  - 經型式認證合格之低功率射頻電機，非經許可，公司、商號或使用者均不得擅自變更頻率、加大功率或變更原設計之特性及功能。
  - 低功率射頻電機之使用不得影響飛航安全及干擾合法通信；經發現有干擾現象時，應立即停用，並改善至無干擾時方得繼續使用。其合法通信係指依電信法規定作業之無線電通信。低功率射頻電機須耐合法通信或工業、科學及醫療用電波輻射性電機設備之干擾。

## ■ 尾門

### ⚠ 注意

- 裝載或卸下行李時，不要站在排氣管後面。從排氣管排出的熱氣可能會造成燙傷。
- 注意不要將手指夾在尾門。
- 請勿將重物放置於尾門上，尾門乘載限重 200 公斤以下人員請勿於尾門上跳動，避免超過尾門負荷造成損壞。
- 拆卸鋼纜使用時，尾門會壓到後保桿，若增加施力時，可能造成後保桿變形。
- 行駛前，請確認尾門以確實關上，避免貨物掉落。

● 開啟

扳起開關用手支撐輕放尾門。

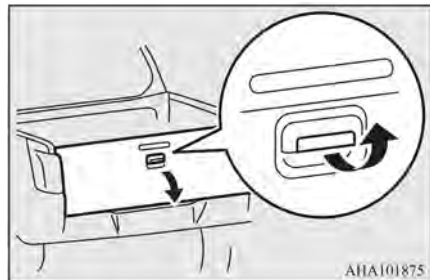

● 關閉

抬起尾門，並用適當的力將其關閉和鎖定位。

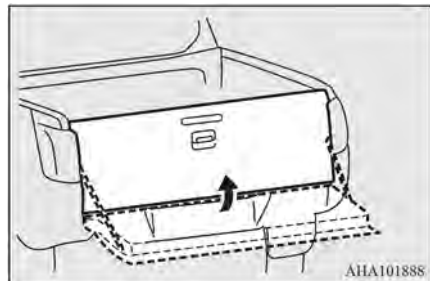

■ 電動窗控制開關

只有當點火開關在「ON」位置時才可以操作電動窗。

● 電動窗控制開關

每一個車窗在相對應的開關作動時會打開或關閉。

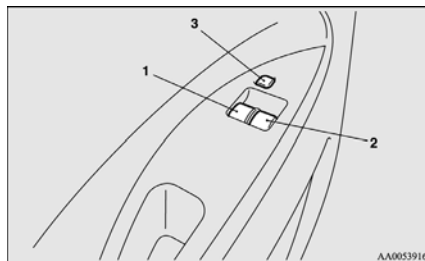

- 1- 駕駛座車窗
- 2- 前乘客座車窗
- 3- 車窗上鎖開關

⚠ 警告

- 操作電動窗控制之前，請先確認無障礙物（頭、手、手指，等等）。
- 離開車輛時勿將鑰匙留在車內。
- 勿讓兒童（或其他無法安全操作電動窗控制的人員）單獨留在車內或操作電動窗開關。

📖 備註

- 引擎熄火時，反覆操作電動窗將造成電瓶電力耗盡。因此只能在引擎發動時操作電動窗開關。

## 上鎖與開鎖

### ◆駕駛側開關

駕駛側的開關可以操作所有車窗的打開或關閉。

按下開關打開車窗，往上拉起開關關閉車窗。

若駕駛座車窗的開關完全壓下，車窗就會自動全部打開。

如果您想停止車窗的動作，將開關往上拉。

### ◆乘客側開關

乘客側的開關可以開啟對應的乘客座車窗。

按下開關開啟車窗，將開關往上拉關閉車窗。



### 備註

- 引擎熄火狀態下反覆的操作將造成電瓶沒電。儘可能在引擎運轉時操作車窗開關。
- 後車窗僅可開啟一半。

### ◆車門上鎖開關

按下車窗上鎖開關時，除了駕駛座車窗外，乘客座的開關是無法打開或是關閉車窗的。

再按一次就可以開鎖。

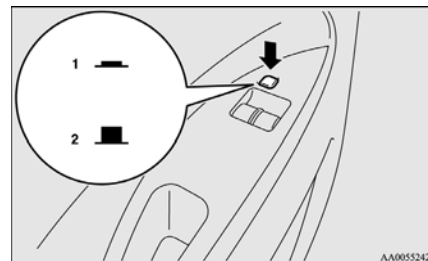

- 1- 上鎖
- 2- 開鎖

### 警告

- 兒童可能會玩電動窗開關而造成頭或手被車窗夾住的危險。當車輛內有兒童時，請按下車窗上鎖開關以取消乘客側開關作用。



● 計時功能

車窗可以在點火開關關閉後30秒內開啟或是關閉。

然而，一旦駕駛座的車門或是前乘客座的車門打開時，就無法操作車窗。

上鎖與開鎖

---

MEMO

## ■ 座椅的排列



- 1-前座
  - 前後調整座椅位置 → P.6-3
  - 調整椅背 → P.6-3

## 座椅與安全帶

### ■ 座椅調整

調整駕駛座座椅讓您感到舒適，同時在保持清楚的視野，且還可以踩到踏板、控制方向盤與開關等等。

#### ⚠ 警告

- 行駛中切勿調整座椅。因可能會導致車輛失去控制並且造成意外。完成調整之後，請在不使用調整拉桿情況下以前後移動座位的方式，來確定座椅已鎖到定位。
- 禁止讓兒童或成人乘坐在車內沒有配備座椅與安全帶的區域。另外，請確認所有乘客都已坐定位並且繫好安全帶，而且兒童要乘坐在兒童安全座椅上。

#### ⚠ 警告

- 為降低碰撞或緊急剎車時人員受傷的危險，在車輛行進中時，座椅的椅背應該隨時保持直立狀態。如果椅背傾斜，則安全帶所能提供的保護就會大大的降低。當椅背被傾斜時，乘客會滑到安全帶下方會有更大的危險，因而導致嚴重的傷害。

#### ⚠ 注意

- 確實由成人來調整座椅或在成人的監督之下以正確並安全的方式操作。
- 開車時，不要在您的背部與椅背之間放置襯墊或類似的物品，這會使得意外發生時頭枕的保護效果降低。
- 移動座椅時，請小心不要夾到您的手腳。
- 向後滑動座椅或向後傾斜椅背時，請注意後座乘客。

## ■ 前座椅

### ● 前後調整座椅位置

#### ◆ 手動型式

將座椅滑動調整桿往上拉，並且將座椅往前或往後滑動到您想要的位置，然後放開拉桿，並確定座椅鎖到定位。

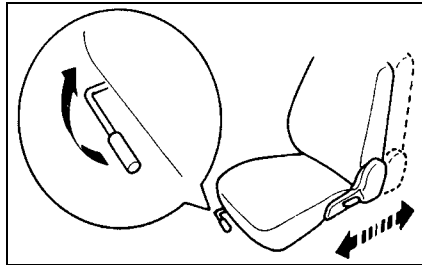

#### ⚠ 警告

- 請在不使用調整拉桿情況下前後移動座位，以確定座椅已鎖到定位。

### ● 調整椅背

#### ◆ 手動座椅

調整椅背時，請稍微前傾，將椅背鎖定桿往上拉，然後再將座椅往後傾斜至舒適的位置並放開拉桿，椅背即可鎖到定位。

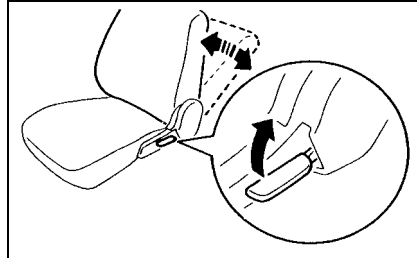

#### ⚠ 注意

- 椅背傾斜機構安裝了彈簧，讓椅背鎖定桿操作時可以回復到垂置位置。使用拉桿的時候，貼近椅背或是用手握住拉桿來控制回復動作。

## ■ 頭枕

#### ⚠ 警告

- 頭枕不在定位下，駕駛車輛會造成您與您的乘員在意外事故時嚴重的傷害或死亡。要減少意外事故時嚴重的傷害，當座椅有人員乘坐時請隨時確認頭枕安裝在正確的位置。
- 切勿放置椅墊或類似的物品在椅背上。如此會增加您的頭部與頭枕之間的距離，並降低頭部的保護效果。

## 座椅與安全帶

### ● 頭枕高度調整

為降低碰撞事件中受傷的風險，就坐時請調整頭枕高度，使頭枕的中央部分儘可能與您眼睛成一水平線。身材較高的人就坐時，應儘可能升高頭枕。

若要升高頭枕時，直接將頭枕上拉。要降低頭枕時，將鎖鈕(A)往箭頭方向按下，同時，將頭枕往下按。調整頭枕高度後，請向下按一下頭枕，以確認頭枕是否定位。

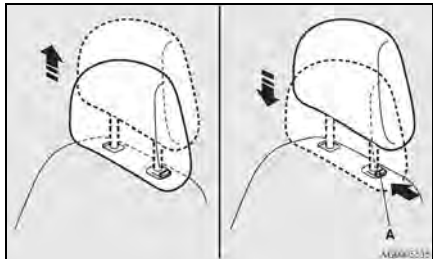

### ● 拆下頭枕

要拆下頭枕時，將鎖鈕(A)推入。

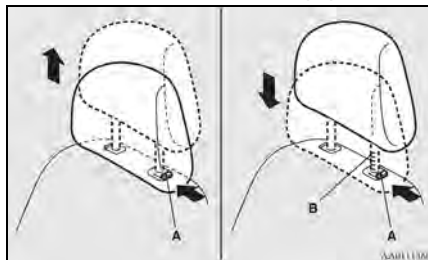

### ● 安裝頭枕

請先確定頭枕朝向正確的方向，然後再依照箭頭的方向按住鎖鈕(A)，同時將頭枕插入椅背。

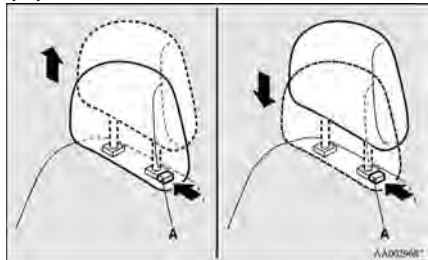

### ⚠ 注意

- 確認鎖鈕(A)如圖示的往外伸出，並且抬高頭枕確認不會脫離椅背。

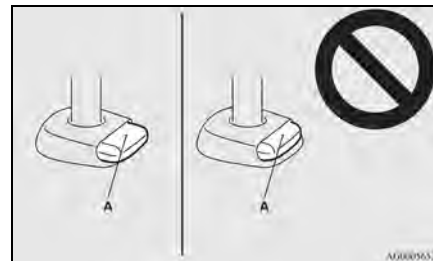

## ■ 安全帶

行駛時最重要的就是要正確的繫上安全帶以便在意外事故中保護您與乘客。

前安全帶配備預縮式安全帶系統，這些安全帶的使用方式與傳統安全帶一樣。  
請參閱P6-10 “預縮式安全帶系統與拉力限制器系統” 單元。

### ⚠ 警告

- 駕駛人或搭乘車輛的每位成年人，以及所有身材能夠繫上座椅安全帶的兒童，都一定要繫上座椅安全帶。
- 本車僅前排座椅，不可裝安全座椅及載幼童。

### ⚠ 警告

- 肩帶一定要放在肩膀上方並越過您的胸部，千萬不要將肩帶置於背後或繫在您手臂的下方。
- 一條安全帶只能一人使用，否則會造成危險。
- 若將椅背調整至垂直位置，安全帶將可發揮最佳的防護功能。若是椅背傾斜，則乘員將有極大的可能性會由安全帶下方向前滑過，尤其是遭遇前方撞擊時，乘員可能會因為撞擊儀表板或前座椅背而受傷。
- 安全帶使用時不可以扭曲。
- 使用者不可以改裝或增加任何會妨礙安全帶調整裝置或安全帶總成的鬆緊度調整。

### ⚠ 警告

- 搭乘車輛時，即使您已經繫上座椅安全帶也不要用手抱住孩童或讓兒童坐在您的腿上。否則會增加孩童在碰撞或緊急剎車時受重傷或致命的危險。
- 隨時將安全帶調整到適當位置。
- 隨時將腿部安全帶跨過您的髖骨繫上。



## 座椅與安全帶

### ● 3 點式安全帶 ( 緊急鎖定機構 )

這個型式的安全帶不需要調整長度，繫上之後安全帶就會根據使用者的動作自行調整，但是在突然或是強大的撞擊時，安全帶就會自動鎖住來固定使用者的身體。

#### 備註

- 可以使用快速拉出安全帶的方式來檢查安全帶的鎖定功能。

#### ◆ 繫上安全帶

1. 握住安全帶的舌板並慢慢地拉出安全帶。

#### 備註

- 當安全帶處於鎖定狀態時無法拉出，用力的拉一下安全帶讓其歸回原位，然後再一次緩緩的將安全帶拉出來。

2. 將安全帶的舌板插入固定扣直到您聽見“喀答”聲為止。



#### 警告

- 腰帶部位務必要繞著髌骨附近，並儘量避免繫的太高，否則會增加碰撞時受重傷或死亡的風險。
- 繫上座椅安全帶時，安全帶絕不可以扭曲。

3. 輕輕地拉動安全帶來調整到您想要的鬆緊度。

#### ◆ 解開安全帶

握住安全帶的舌板並且按下固定扣上的按鈕。

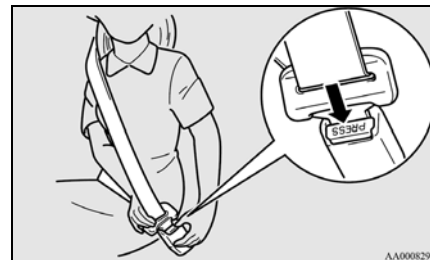

#### 備註

- 當安全帶自動縮回時，握住安全帶的舌板並讓安全帶緩慢的縮回，否則可能會損壞到車輛或人員。



### ● 安全帶提醒器



如果點火開關轉到 “ON” 位置而安全帶未繫上，則警示燈閃爍以及聲響作動大約6秒來提醒駕駛人繫上安全帶。

如果車輛行駛中未繫上安全帶，警示燈會閃爍，並且持續發出聲響，直到繫上安全帶。

#### ⚠ 警告

- 不可安裝任何配件或貼紙，造成警示燈難以視別。

#### 📖 備註

- 如果安全帶仍然未繫上，每當車輛停止與再次起步時，警示燈與聲響會作動來提醒駕駛人繫上安全帶。

### ● 可調式座椅安全帶固定座（前座椅）

安全帶固定座高度可以調整。當壓下按鈕(A)時可以將安全帶固定座降低，上升時則不需要壓下按鈕(A)。

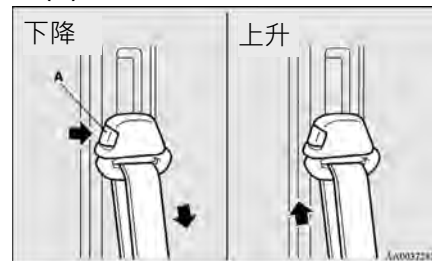

#### ⚠ 警告

- 當調整安全帶固定座時，將固定座調整到適當高度的位置，如此安全帶才能與您的肩膀接觸而不會碰到您的頸部。

### ⚠ 注意

- 當快速操作安全帶高度調整器時，可能會發生安全帶鎖死，無法拉出的情形產生，這是由於安全帶機構判斷處於緊急剎車的情形中，而將安全帶鎖定，並非故障。
- 解除安全帶鎖定步驟：
  1. 依安全帶拉出方向，用力向外拉出（約十公斤以下）之後放鬆。
  2. 放鬆後，左右搖晃安全帶，即可解除鎖定。
  3. 如還是無法解除鎖定，請洽詢中華三菱體系服務廠，並請勿未繫安全帶行駛，以免觸法及發生危險。

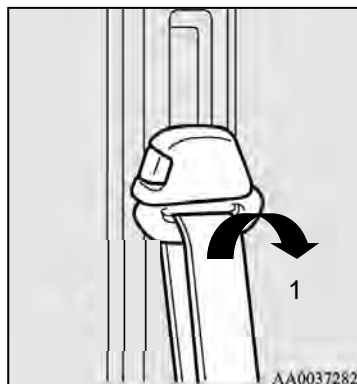

### ■ 懷孕婦女使用安全帶

#### ⚠ 警告

- 安全帶可以提供包括孕婦在內的車內乘員保護。因此孕婦乘車時也需繫上安全帶，以避免發生事故時，造成孕婦本身及胎兒的傷害。孕婦在使用安全帶時，務必將腰帶段平貼在大腿上方的髖骨部位，不得直接繞在腹部。若有任何疑問，請洽詢專業醫師。

## ■ 預縮式安全帶

只有配備SRS氣囊的駕駛座與前乘客座椅，才有搭配預縮式安全帶。

### ● 預縮式安全帶系統

點火開關在「ON」或「START」位置時發生較嚴重的正面碰撞，座椅預縮式安全帶系統會瞬間收縮座椅安全帶，將駕駛與前座乘客固定在他們的座椅上，讓座椅安全帶與氣囊能夠更有效的運作。

座椅預縮式安全帶系統包括以下元件：

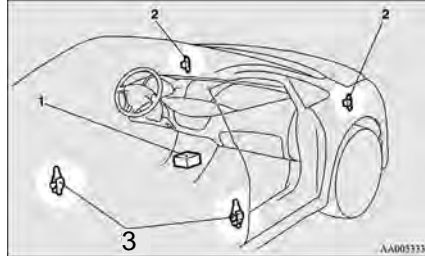

- 1- 氣囊控制組件
- 2- 前撞擊感知器
- 3- 座椅安全帶預縮器

### ⚠ 警告

- 為使預縮式安全帶系統發揮最佳功能，請確認您有正確的調整座椅與繫上安全帶。

### ⚠ 注意

- 安裝任何音響設備或是在靠近預縮式安全帶或是地板控制台的維修都必須由中華三菱體系服務廠執行。因為這些作業會影響到預縮式安全帶系統。
- 如果您要將車輛報廢，請洽中華三菱體系服務廠。這樣做是很重要的，因為預縮式安全帶的意外擊發會導致傷害。

### ● SRS 警告

此警告燈是可以顯示SRS氣囊與預縮式安全帶的狀況。

請參閱P.6-19 “SRS 警示燈”單元。

### ● 拉力限制器系統

發生碰撞時，每個拉力限制器可以有效的吸收安全帶所受到的負荷，將乘客所受到的撞擊降到最小。

### 備註

- 安裝任何音響設備或是在靠近預縮式安全帶或是地板控制台的維修必須由中華三菱體系服務廠執行。因為這些作業會影響到預縮式安全帶系統。
- 如果您要將車輛報廢，請詢問中華三菱體系服務廠。此動作是非常重要的，因為預縮式安全帶的意外作動可能會導致傷害。

### ■ 安全帶檢查

- 檢查安全帶是否有傷口、磨損或是邊緣磨損，並且檢查金屬部分是否有破裂或是變形。如果有缺陷，請更換安全帶總成。
- 骯髒的安全帶必須使用中性清潔劑在溫水中清潔。用水沖洗之後，將其晾乾。不可將安全帶漂白或染色，因為這會影響安全帶的特性。

### 警告

- 發生碰撞後，應該請中華三菱體系服務廠檢查所有座椅安全帶的組件包括收縮器和相關硬體。建議您更換所有碰撞時使用的座椅安全帶，除非碰撞情況非常輕微，而且安全帶沒有損壞的情況，才可以繼續使用。

### ⚠ 警告

- 切勿自行修理或更換座椅安全帶總成的任何組件；這項工作只能由中華三菱體系服務廠才能執行，否則可能會降低座椅安全帶的功效，並且在碰撞時造成人員受傷或致命。
- 一旦預先縮緊器作動之後，就無法重複使用，必須與收縮器一起更換。
- 整個預縮式安全帶系統必須經由中華三菱體系服務廠檢查。

## ■ 輔助保護系統(SRS)

### - 氣囊

本單元將介紹有關駕駛座及前乘客座氣囊的注意事項。

SRS絕對無法取代安全帶，為了能夠在各種型式的碰撞及事故中獲得最佳的保護，駕駛人及車內所有乘員都務必繫上安全帶。

### ⚠ 警告

即使有了氣囊，也請務必要繫上座椅安全帶：

- 座椅安全帶能協助將駕駛人和前座乘客適當地固定在座椅上，以降低碰撞時受傷的機率，以及氣囊膨脹時受重傷或致命的風險。碰撞前的緊急剎車，會使沒有繫上或沒有適當繫緊安全帶的人往前移，如果氣囊膨脹，會使得他們碰觸或接近氣囊。氣囊開始膨脹的階段具有強大力量，如果人員此時碰觸到氣囊，可能會造成人員重傷或致命。
- 在下述氣囊不會膨脹的情況，安全帶能夠降低人員受傷的風險，包含翻滾、側撞、後方追撞以及正面低速碰撞。

## 座椅與安全帶

### ⚠ 警告

座椅安全帶能在碰撞或翻滾時，降低人員摔出車外的風險。

1. SRS 系統若要發揮最大功能，必須要有正確坐姿。
2. 氣囊膨脹時，如果駕駛人或前座乘客坐得太靠近方向盤或儀表板，可能會造成人員重傷或致命。
3. 氣囊膨脹時具有強大的力量，且速度非常快。  
如果駕駛人或前座乘客沒有適當繫上座椅安全帶，氣囊就無法提供保護，並且可能在膨脹時造成人員重傷或致命。

### ⚠ 警告

- 開車前，請在不會影響車輛操控性能的前提下，儘量將駕駛座椅往後移。
- 開車前，儘量將前座座椅往後移。
- 車內所有人員務必要妥善繫上座椅安全帶。
- 繫上座椅安全帶之後，駕駛人和前座乘客應該要緊靠椅背而且保持直立，千萬不要倚靠車窗或車門。
- 不要坐在座椅邊緣或將頭、胸靠在方向盤或儀表板上。不要把腳放在儀表板上。



**警告**

- 嬰幼兒千萬不要隨意坐在車內，或者靠在儀表板上。千萬不要用手抱住兒童，或讓兒童坐在您的腿上，因為這樣在碰撞時會造成他們受到重傷甚至致命，尤其是氣囊膨脹的時候，傷害情形會更嚴重。



**警告**

- 面朝後方的兒童安全座椅絕不能使用在前乘客座椅，因為這樣會使嬰兒太靠近前座的氣囊。氣囊膨脹的力量，可能會造成嬰兒致命或受到重傷。  
面朝後方的兒童安全座椅必須只能使用在後座。



**警告**

- 即使是面朝前方的兒童安全座椅，也必須在後座使用。否則意外發生時，會造成兒童死亡或是嚴重傷害。
- 較大兒童應該坐在後座，並適當繫上座椅安全帶。必要時，得選用適當之安全椅或使用適當之輔助椅墊，使其能適當繫上安全帶。



## 座椅與安全帶

### ● 氣囊的作動

SRS包含下列組件：

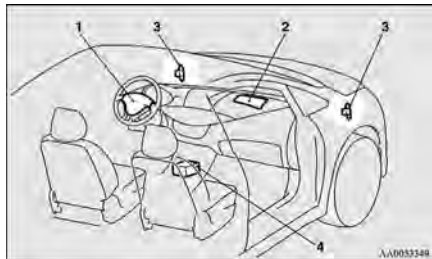

- 1- 駕駛側氣囊
- 2- 乘客側氣囊
- 3- 前撞擊感知器
- 4- 氣囊控制單元

當鑰匙在「ON」或「START」的位置時，氣囊才會作動。

如果撞擊感知器偵測到足以作動氣囊的撞擊力時，會自動點燃模組內的膨脹器以產生氣體，並且快速使氣囊充氣。

氣囊充氣時會產生巨大聲響，並釋放出煙霧與粉末。這些煙霧與粉末並沒有危險性。但有呼吸道疾病的人，可能會暫時感受到化學品的刺激味道。如果情況許可的話，在氣囊膨脹之後請打開車窗。

氣囊展開之後會快速洩氣，所以只有極短暫的時間會影響視線。這是因為從感知器偵測到撞擊，到氣囊膨脹後洩氣的時間，比眨眼的時間還短，所以產生的影響非常有限。

### ⚠ 注意

- 氣囊充氣的速度非常快，在某些情形下接觸到膨脹的氣囊，可能會造成擦傷或挫傷等類似傷害。



## ● 駕駛側與乘客側前氣囊系統

駕駛座氣囊位於方向盤蓋下方，前乘客座前氣囊則位於手套箱上方的儀表板飾板內。

即使前乘客座沒有乘員，駕駛座及前乘客座前氣囊仍會同時充氣。



## ● 氣囊的作動

### ◆ 氣囊引爆時機

當車輛遭受到中等程度以上力道的正面撞擊時，前氣囊才會引爆充氣。典型的撞擊型態如下圖所示。

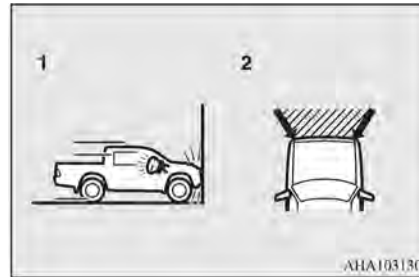

- 1- 以大約每小時 25 公里以上正面撞擊堅固的牆面。
- 2- 介於箭頭之間陰影的區域內中等的到嚴重的前方撞擊。

倘若撞擊力道低於以上程度，前氣囊可能不會充氣。但是若車輛撞擊的物體會因為變形或移動而吸收撞擊力道（例如撞擊靜止中的車輛、柱子或護欄等），則實際上使氣囊充氣的最低撞擊力道可能需要更高。

由於發生前方正面撞擊時，乘客身體很容易會向前衝，因此請隨時繫上安全帶。安全帶可以在氣囊開始充氣的初期，協助乘員在身體與方向盤或儀表板之間維持適當的安全距離。氣囊在充氣初期具有極大爆發力，因此極可能會造成嚴重甚至致命的傷害。

切記，座椅安全帶是車輛最主要的撞擊防護設備，而SRS（輔助保護系統）僅限於提供輔助保護功能，因此基於您與所有乘員的安全考量，乘車時請務必繫上安全帶。

## 座椅與安全帶

### ◆下列狀況下前氣囊可能不會引爆充氣

為了保護車內乘員，車輛結構上設計有吸撞結構，因此當車輛遭遇某些特定狀況的前方撞擊時，氣囊可能不會充氣（有時車身可能因為吸收撞擊力道的因素而明顯變形）。在這種狀況下，不論車身變形或受損狀況是否嚴重，氣囊都可能不會充氣。

因為氣囊不會在所有碰撞的情況下保護乘客，所以請務必要適當的繫上座椅安全帶。

如圖所示是幾種典型狀況。

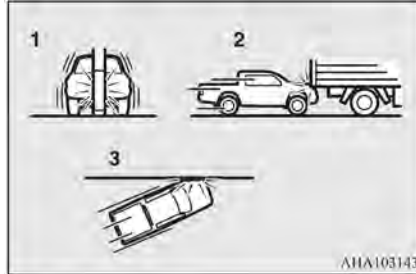

- 1- 當碰撞電線杆、樹木或其它狹窄的物體。
- 2- 車輛衝到卡車後下方的碰撞。
- 3- 傾斜角度的碰撞。

因為氣囊不會在所有碰撞的情況下保護乘客，所以請務必要適當的繫上座椅安全帶。

### ◆前氣囊在下列狀況下不會引爆 下圖所示之狀況下前氣囊不會展開。

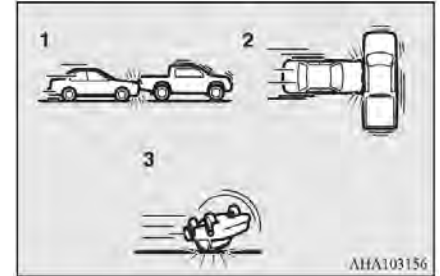

- 1- 後端撞擊
- 2- 側邊撞擊
- 3- 車輛翻滾

因為氣囊不會在所有碰撞的情況下保護乘客，所以請務必要適當的繫上座椅安全帶。

◆前氣囊可能引爆的狀況

當車輛底部遭受中等程度以上的撞擊（底盤受損）時，氣囊有可能會充氣。如下頁所示為幾種典型狀況。

由於當車輛遭遇如右圖所示的意外撞擊時，氣囊可能會充氣，同時您的身體也極可能會向前傾，因此乘車時務必正確繫上安全帶。

安全帶可以在氣囊開始充氣的初期，協助乘員的身體與方向盤或是儀表板之間維持適當的安全距離。氣囊在充氣初期具有極大爆發力，一旦接觸將會造成極為嚴重甚至致命的傷害。

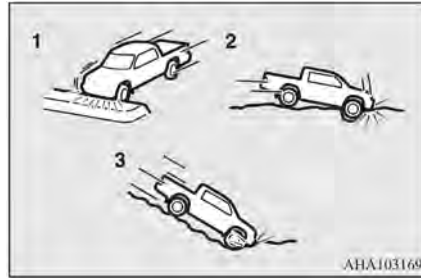

- 1- 碰撞到突起的中央分隔島或路緣
- 2- 車輛行經深洞或凹洞
- 3- 車輛在陡峭的斜坡往下行駛時撞擊到地面

某些不預期的撞擊會讓乘客很容易移位，且氣囊可能會展開，所以請務必繫緊安全帶。安全帶能夠在氣囊展開的第一階段讓您與方向盤及儀表板之間保持安全的距離。

**警告**

- 不得在方向盤蓋或手套箱上方黏貼任何物品，例如徽章或飾品，萬一氣囊充氣，這些物體可能會撞擊乘員，造成意外傷害。
- 不要將任何物品貼在或放在儀表板上。否則當氣囊膨脹時，這些物品可能會敲擊到車內人員，並造成嚴重的傷亡。

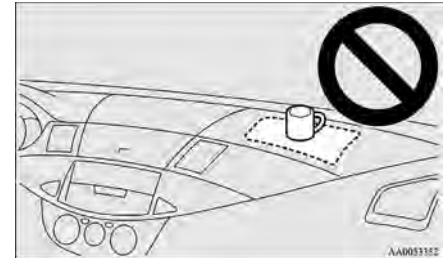

### ⚠ 警告

- 不可在駕駛儀表下方安裝任何配件或物品。否則將可能會影響氣囊的功能或是在氣囊充氣時發生意外。
- 不可在駕駛者或前座乘員身體與氣囊間放置任何行李、寵物或其他物品。否則將可能會影響氣囊的功能或是在氣囊充氣時發生意外。
- 氣囊剛充氣後，氣囊相關組件會變得高熱，此時請勿碰觸，以免灼傷。
- 氣囊僅能充氣一次。一旦氣囊充氣過後，就無法再發揮任何功能，因此必須予以更換，並且須委由中華三菱體系服務廠人員徹底檢查相關組件的功能。

### ● SRS 警告燈

儀表板上有一個輔助保護系統 (SRS) 警告燈。每次一發動引擎，系統本身會自我檢測，如果有任何問題，警告燈就會亮起。當點火開關轉到「ON」或是「START」位置時，警告燈會亮起來幾秒鐘然後熄滅。表示系統已經準備好。如果SRS氣囊或是預縮式安全帶異常的話，警告燈就會持續亮著。

駕駛座氣囊、前乘客座氣囊以及預縮式安全帶共用SRS警告燈。



### ⚠ 警告

如果發生下列任一種情況，SRS 或預縮式安全帶無法正常運作，您必須立刻讓中華三菱體系服務廠檢查。

- 發動車輛時 SRS 警告燈沒有亮。
- SRS 警告燈沒有在幾秒後熄滅。
- SRS 警告燈在行駛中點亮。

● SRS 系統的維修

 警告

- 只有中華三菱體系服務廠才能進行 SRS 系統或靠近 SRS 系統組件的保養工作，千萬不要讓其他人維修、檢查、保養或修理任何 SRS 組件或線路。同時除了中華三菱體系服務廠外，任何人都不能處理、移除或棄置 SRS 的任何組件。  
對於 SRS 組件或線路的不當維修，都可能會造成氣囊意外作動，或使 SRS 系統無法使用，上述兩種情況都可能造成人員受重傷。

 警告

- 千萬不要修改方向盤、其他 SRS 組件或相關配件，例如：更換方向盤、修改車頭的保險桿或車身結構，這些都對 SRS 的功效有負面影響，而且可能導致人員受傷。
- 如果車輛有任何損壞，建議請中華三菱體系服務廠檢查 SRS 系統，確保 SRS 系統正常運作。

 備註

- 當您將車輛所有權移轉給其他人時，請告知新車主，此車配備 SRS 系統，並請車主參考使用手冊中相關的資料。
- 如果您決定報廢車輛，請先將車輛送到中華三菱體系服務廠，以安全的處理 SRS 系統。
- 警告標誌  
SRS 系統警告標誌位於遮陽板上。

## MEMO

## ■ 儀表

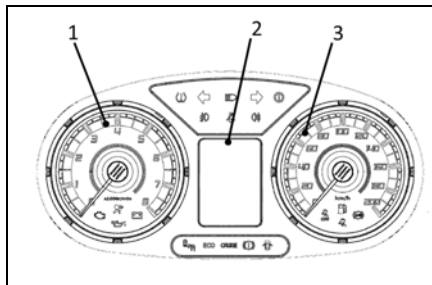

- 1 - 引擎轉速表
- 2 - 多功能資訊幕
- 3 - 速率表

### ● 引擎轉速表

- (1) 指示引擎每分鐘的轉速 ( × 1000 轉 / 分鐘 )
- (2) 轉速表不但可幫助您獲得更省油駕駛，而且警告您引擎是否超速運轉。



### ● 速率表

速率表用來指示車輛行駛速度，它的單位是公里 / 小時(km/h)。



### ▲ 注意

- 開車的時候要注意轉速表，用以確認引擎轉速指示器沒有拉升到紅色區域(引擎轉速過高)。

## 儀表與控制

### ● 多功能資訊幕

操作多功能資訊顯示器時，請務必將車輛停妥後再操作。

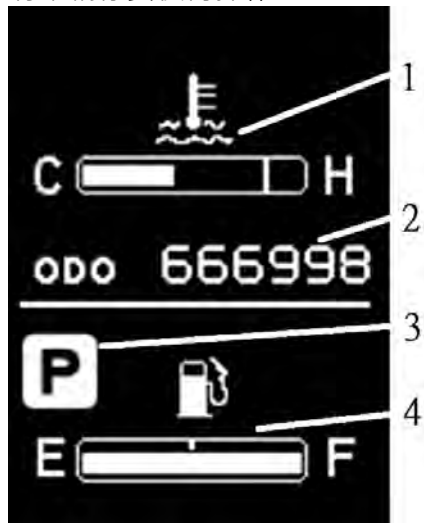

- 1 - 資訊螢幕
- 2 - 里程表
- 3 - 檔位(配備 AT 車型)
- 4 - 燃油表

### ● 多功能資訊幕開關

可透過按壓位於左側出風口下方的多功能資訊顯示器開關(Λ、ENT、V)，切換多功能資訊顯示器顯示資訊。



### ● 變更顯示項目

當按下多功能資訊幕開關時，顯示幕就會以下列順序切換循環。

- 1 - 旅程表 A
- 2 - 旅程表 B
- 3 - 平均油耗
- 4 - 剩餘里程
- 5 - 平均車速
- 6 - 設定速限警示
- 7 - 胎壓資訊
- 8 - 進階設定
- 9 - 水溫表



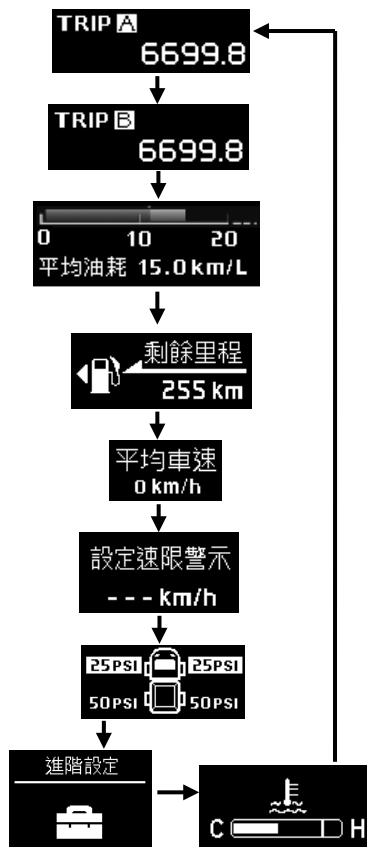

### ● 旅程表

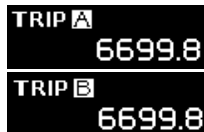

長按多功能資訊幕開關可將旅程表歸零。

### ● 平均油耗



顯示從上次重設到目前時間的平均油耗。

有下列兩種模式設定。

#### ◆ 手動重設模式

- 在顯示了平均油耗時，若您按住多功能資訊幕開關，就會重設當時的平均油耗。

#### ◆ 自動重設模式

- 若是點火開關在“ACC”或是“LOCK”約4小時以上，平均油耗顯示就會自動重設。

### 備註

- 無法測量到平均油耗時就會顯示 “--”。
- 原始(預設)設定是 “自動重設模式”。
- 平均油耗會因為行駛狀況而不同(道路狀況、行駛方式等等)。顯示的功耗會與實際功耗不同。請將顯示的油耗視為概略的參考。
- 若是拆下電瓶，平均油耗顯示的手動重設模式或是自動重設模式的記憶就會消除。

### ● 剩餘里程



顯示剩餘燃油大概的行駛範圍(您還可以行駛多少公里或英里)，用最近 50km 的移動平均耗油量計算。  
當行駛範圍低於約 50km(30 英里)時，就會顯示 “---”，請儘快加油。

### ● 平均車速



顯示從上次重設到目前時間的平均速度。

- 在顯示了平均車速時，若您按住多功能資訊幕開關，就會重設當時的平均速度。
- 若是點火開關在 “ACC” 或是 “LOCK” 約 4 小時以上，平均速度顯示就會自動重設。

### 備註

- 無法測量到平均速度時就會顯示 “--”。
- 若是拆下電瓶，平均車速顯示的手動重設模式或是自動重設模式的記憶就會消除。

## ● 設定速限警示



此項顯示僅於點火開關 ON 時控制。長按多功能資訊幕開關進入設定模式。短按切換速限。設定範圍值為 30km/h~130km/h。

- 目前車速 > 30km/hr 時，以『目前車速』(顯示值)開始設定。目前車速 ≤ 30km/hr 時，以最低速限警示值 30km/hr 開始設定。
- 經由多功能資訊幕開關選擇設定速限警示。
- 點火開關 OFF 或拆下電瓶時，記憶會消除自動重設。

## ● 速限警示



(1)警報顯示：

車速顯示值 ≥ 警示車速值 + 1km/h

· 顯示圖形：

(2)取消警示：

當警告畫面顯示時，可以按多功能資訊幕開關取消或警示車速值 -4km/h ≤ 車速顯示值

## ● 胎壓資訊



點火開關 ON，胎壓超過警示值時，多功能資訊顯示器就會顯示『胎壓異常』，且蜂鳴器鳴叫。

## 儀表與控制

### ● 水溫表



行駛時要注意引擎冷卻液溫度顯示。

### 注意

- 如果引擎過熱，請立刻將車輛停在安全的地方並且採取必要的措施。參照 4-3 頁“引擎過熱”單元。

### ● 進階設定



點火開關 “ON” 且停車狀態時，按多功能資訊幕開關至功能調整畫面，按住開關進入，短按開關會以下列順序切換循環。

1. 警示音調整
2. 按鍵聲音設定
3. 語言選擇
4. 油耗單位
5. 保養提醒
6. 恢復原廠設定

退出：約 5 秒後自動退出。

### ● 警示音量調整



「警示音量調整」功能畫面(顯示前回記憶值)，短按多功能資訊幕開關，圖示畫面閃爍，短按調整音量(有 10 個等級)，長按記憶。

- 按鍵聲音設定



「按鍵聲音設定」功能畫面(顯示前回記憶值)·長按多功能資訊幕開關切換。

- 語言選擇



於「語言選擇」功能畫面(顯示前回記憶值)·長按多功能資訊幕開關切換。

- 油耗單位



於「油耗單位」功能畫面(顯示前回記憶值)·長按多功能資訊幕開關切換。

## 儀表與控制

### ● 保養提醒



顯示「保養提醒」功能畫面。

#### 備註

長按多功能資訊幕開關取消提醒功能時，畫面會顯示『--個月/-----公里』。當距離保養天數“少於 30 天”，畫面會顯示『--天/-----公里』。

### ● 恢復原廠設定

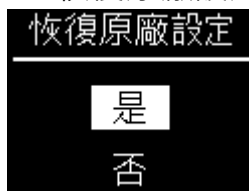

於「恢復原廠設定」功能畫面(顯示前回記憶值)，長按多功能資訊幕開關選擇，短按記憶。

#### 備註

原廠設定如下：

- 警示音量調整：3 格
- 按鍵聲音設定：開
- 語言選擇：繁體中文
- 油耗單位：km/L

## ■ 指示燈與警告燈組

### ● 指示燈與警告燈列表

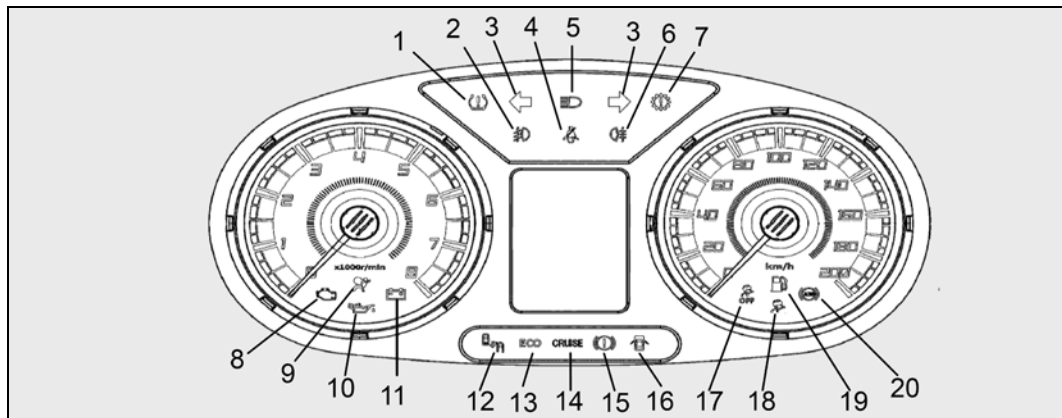

- |                         |                       |                      |
|-------------------------|-----------------------|----------------------|
| 1- 胎壓監控系統警告燈→P8-33      | 8- 檢查引擎警告燈→P7-11      | 14- 定速控制指示燈*→P8-28   |
| 2- 前霧燈指示燈*→P7-24        | 9- 輔助保護系統 ( SRS ) 警告燈 | 15- 剎車警告燈→P7-10      |
| 3- 方向燈指示燈 / 危險警告燈→P7-10 | →P6-19                | 16- 車門未關緊警告燈→P7-14   |
| 4- 安全帶未繫警告燈→P7-12       | 10- 機油壓力警告燈→P7-13     | 17- ASC 關閉指示燈→P8-23  |
| 5- 遠光燈指示燈→P7-10         | 11- 充電系統警告燈→P7-12     | 18- ASC 系統警告燈*→P8-23 |
| 6- 後霧燈指示燈→P7-10         | 12- BSW 指示燈*          | 19- 燃油不足警告燈→P7-38    |
| 7- 自動變速箱警告燈→P8-12       | 13- ECO 指示燈→P7-24     | 20- ABS 系統警告燈→P8-18  |

### ■ 指示燈



方向指示燈 / 危險警告燈

在下列的狀況時指示燈閃爍

- 操作方向燈時此指示燈就會閃爍。
- 當危險警告燈開關按下時，所有方向燈都會持續閃爍。



備註

- 若指示燈閃爍速度太快時，則必須檢查方向燈是否接觸不良，或是燈泡損壞。



遠光指示燈

當頭燈切換到遠光燈時，指示燈將點亮。



前霧燈指示燈\*

當前霧燈點亮時，此指示燈會點亮。



後霧燈指示燈\*

當後霧燈點亮時，此指示燈會點亮。



定速指示燈\*

當定速作用中時，此指示燈亮起。



ECO 指示燈

當 ECO 模式作用中時，此指示燈亮起。

### ■ 警告燈



剎車警告燈

當點火開關切換到“ON”位置時，指示燈會點亮幾秒鐘。

行駛之前，確認手剎車是完全放開的，而且剎車警告燈是OFF的。

點火開關切換到

“ON”位置時，剎車警告燈會在下列情況下亮起：

- 手剎車拉起時。
- 剎車油位低於規定油位時。
- 剎車力分配功能無法正確操作時。



 注意

- 在下列情況下可能會造成剎車性能降低或於緊急剎車時造成車輛動態不穩定，因此請必免高速行駛或是緊急剎車，並請將車輛停放於安全位置並且連絡中華三菱體系服務廠。
- 手剎車釋放時但警告燈未熄滅。
- 剎車燈與 ABS 警告燈同時亮起時。  
請參閱 P.8-18 “ABS 警告燈” 單元。
- 在行駛中剎車警告燈仍然亮起。

 注意

- 當剎車性能退化時，必須使用下列方式停下車輛。
  - 比平常更用力的踩下剎車。即使已經將剎車踩到底，也要持續用力踩著。
  - 如果剎車失效，切換至低速檔使用引擎剎車，並且拉手剎車（壓住鎖扣方式），使車速降低。  
踩下剎車踏板作用剎車燈及開啟危險警告燈來提醒後面的車輛。



## 檢查引擎警告燈

此警告燈是在車上診斷系統（OBD）的一部份，是用來監控廢氣排放、引擎及自動變速箱控制系統。若偵測到這些系統發生故障時，此警告燈就會亮起或閃爍。

雖然通常您的車輛還可以行駛而不需要拖吊，我們還是建議您儘速讓系統受檢。

當點火開關切換到“ON”時此警告燈也會亮起，然後在引擎啟動後熄滅。若引擎啟動之後沒有熄滅，將車輛開到中華三菱體系服務廠檢查。

### 注意

- 若此警告燈亮起時作長時間行駛，會進一步損壞廢氣排放控制系統，也會影響燃油經濟性與可駕駛性。
- 如果此警告燈在點火開關切換到“ON”時沒有亮起，請至中華三菱體系服務廠檢查。
- 引擎運轉時如果警告燈亮起，應避免高速行駛。並請至中華三菱體系服務廠檢修。  
警告燈亮起時操作車輛，踩下油門踏板時，車輛可能無法加速。  
當警告燈在車輛未起步時亮起，您必須更用力的踩住剎車踏板使車輛停止；因為引擎的怠速會比平常高，因此自排車輛入檔後，起步力量會比平常稍強，請小心駕駛車輛。

### 備註

- 引擎電子控制模組會儲存車上診斷系統的故障資訊（特別是廢氣排放系統的資料）。



### 充電系統警告燈

這個警告燈在點火開關切換到“ON”時亮起，並且在引擎啟動後熄滅。多功能資訊顯示器也會顯示警告訊息。

### 注意

- 如果警告燈在引擎運轉時亮起，表示充電系統故障。立刻將您的車子停在安全的地方並且就近聯絡中華三菱體系服務廠。



### 安全帶未繫警告燈

如果點火開關轉到“ON”位置而駕駛座安全帶未繫上時，則警示燈點亮以及蜂鳴聲響作動大約6秒來提醒駕駛人繫上安全帶，連續提醒數次（大約60秒）之後警示燈熄滅並且蜂鳴聲響停止，當安全帶繫上之後就會停止警示。  
如果安全帶仍未繫上，每當車輛停止與再次起步時，警示燈與聲響會再作動來提醒駕駛人繫上安全帶。當車輛行駛期間如果安全帶被拆開，警示燈將以相同的方式點亮及蜂鳴聲響作動，當安全帶繫上之後就會停止。



### 機油壓力警告燈

當點火開關轉到「ON」位置時，此警告燈會點亮，並且在引擎啟動後熄滅。如果在引擎運轉時點亮，表示機油壓力太低。當引擎運轉時若警告燈持續點亮，應立即將引擎熄火並且連絡最近的中華三菱體系服務廠檢查。

#### ⚠ 注意

- 當引擎機油油位正常，而機油壓力警告燈點亮時，請至中華三菱體系服務廠檢修。
- 警告燈並不能顯示引擎內的機油量，機油量只能在引擎熄火時，利用機油尺檢查機油油位。
- 如果您持續以低機油量，或是在警告燈點亮時持續行駛，可能會造成引擎損壞。

### 📖 備註

- 機油壓力警告燈不是用來表示機油的油面高度。機油油面高度必須使用機油尺檢查。



### SRS 警告燈

此警告燈在點火開關轉到“ON”時亮起，並且在引擎啟動數秒後熄滅。若偵測到這些系統發生故障時，此警告燈就會亮起。



### 自動變速箱警告燈

此警告燈在點火開關轉到“ON”時亮起，並且在引擎啟動數秒後熄滅。若偵測到這些系統發生故障時，此警告燈就會亮起。



### 胎壓警告燈

此警告燈在點火開關轉到“ON”時亮起，並且在引擎啟動數秒後熄滅。若偵測到這些系統發生故障時，此警告燈就會亮起。



### ABS 警告燈

此警告燈在點火開關轉到“ON”時亮起，並且在引擎啟動數秒後熄滅。若偵測到這些系統發生故障時，此警告燈就會亮起。

#### ⚠ 注意

如果 ABS 警告燈一直亮著或未亮起，表示可能有故障，請儘速至中華三菱體系服務廠執行檢查。



### 燃油不足警告燈

此警告燈亮起表示燃油不足，儘速加油。



### 水溫警告燈

點火開關轉到“ON”時亮起，引擎啟動數秒後熄滅。若水溫異常過高此警告燈就會亮起，多功能資訊顯示幕上也會出現警告訊息。請立即將車輛停在安全的位置，並採取必要的步驟，否則引擎可能會受損。





### 備註

- 水溫警告燈僅數位儀表有配置。

## ■ 警告顯示列表

警告名稱	警報畫面	作動條件	解決方式(參考)
ABS 系統 故障	請檢查 ABS 	ABS 系統機能異常。	請洽中華三菱服務廠處理。
水溫過熱	水溫過熱 	引擎水溫過高。	立即將車輛停在安全的地方，請洽中華三菱服務廠處理。
TPMS 故障		TPMS 系統異常。	請洽中華三菱服務廠處理。
TPMS 輪胎胎壓低		當胎壓低於設定下限值時。	立即將車輛停在安全的地方，請洽中華三菱服務廠處理。
油量不足	油量不足 剩餘里程 ---- km 666998 km 	油箱油量不足。	請盡速至加油站添加燃料。

## 儀表與控制

警告名稱	警報畫面	作動條件	解決方式(參考)
請檢查 煞車系統	請檢查煞車系統 	煞車油壺內的煞車油量低於下限 煞車系統異常	請洽中華三菱服務廠處理。
機油量不足	機油量不足 	引擎機油循環系統故障。	立即將車輛停在安全的地方，請洽中華三菱服務廠處理。
請檢查變速箱	請檢查變速箱 	變速箱機能異常。	請洽中華三菱服務廠處理。

## ■ 綜合頭燈與變光燈開關

### ● 頭燈

#### 備註

- 引擎未運轉時切勿長時間開啟頭燈與其他燈光，否則電瓶電力將耗盡。
- 雨天或洗車後，燈殼的內部可能會起霧。此種現象就如同車窗玻璃在濕度高的天氣時起霧一樣，並不表示有問題。當燈光點亮之後，燈泡的熱量將會使霧氣散發。但是燈殼進水時，請將您的車輛交由中華三菱體系服務廠檢修。

轉動開關開啟燈光。

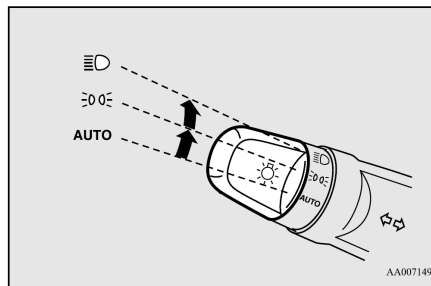

AUTO	當點火開關在 “ON” 位置時，頭燈、車燈、尾燈、車牌燈與儀錶板燈會自動地依照外面燈光亮度開啟及關閉。當點火開關轉到 “OFF” 位置時全部燈光會自動地關閉。
	車燈、尾燈、車牌燈與儀錶板燈開啟
	頭燈與其他燈光開啟

#### 備註

- 當點火開關於 ON 時，因自動 ON/OFF 控制頭燈關閉時，前霧燈(若有配備)與後霧燈會同時關閉，當頭燈因自動 ON/OFF 控制開啟時，前霧燈會同時點亮，但後霧燈仍關閉，若是要再次點亮後霧燈時，請再次操作開關。
- 請不要放置任何東西於自動頭燈感知器(A)上，或使用玻璃清潔劑清潔。

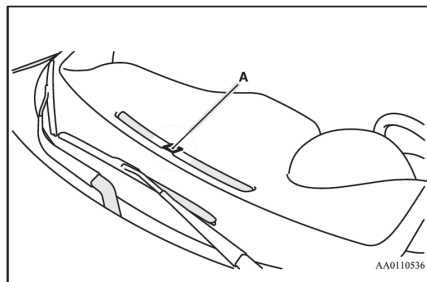

### 備註

- 當頭燈開關在“**AUTO**”位置而頭燈無法自動點亮時，請使用手動方式開啟頭燈，並請盡速至中華三菱體系服務體系檢查。

- 燈光自動熄滅功能（頭燈、霧燈等等）
- 燈光開在「**☺**」位置，當點火開關轉到「**LOCK**」或「**ACC**」位置，或拔出鑰匙後，在不打開駕駛座車門的情況下，燈光會持續亮著約 3 分鐘，然後燈光會自動熄滅。
- 燈光開在「**☺**」位置，當點火開關轉到「**LOCK**」或「**ACC**」位置，或拔出鑰匙後在 3 分鐘之內打開駕駛座車門時，就會發出嗶聲來警告駕駛沒有關燈，之後這些燈會自動熄滅。

### 備註

- 燈光開在「**☺**」位置時，燈光不會自動熄滅。

- ◆ 保持燈光亮著
  - 當鑰匙在「**LOCK**」或是「**ACC**」位置或是拔出鑰匙後，將燈光開關轉到「**OFF**」位置關閉所有燈光。
  - 將燈光開關再次轉到「**☺**」或「**☺**」位置，燈光將持續點亮。

### ● 燈光監視器警報器

當點火開關旋轉到「**LOCK**」或「**ACC**」位置或拔出鑰匙後，燈光開啟且駕駛車門打開時，就會發出嗶聲提醒駕駛關閉燈光。當燈光自動熄滅開啟時，嗶聲會自動停止。如果沒有開啟此功能，關閉燈光讓聲響停止。

### 備註

- 不要在點火開關未啟動情形下，長時間開啟燈光，否則會使電瓶電力耗盡。



### ● 頭燈照射角度宣導

在臺灣地區為左側駕駛的行車環境，為避免頭燈光束干擾到對向來車駕駛者的視線，而影響行車安全，通常左邊頭燈的照射角度會較低，而右邊的照射角度會較高，右邊的照射距離相對較左邊遠，這是正常現象，請安心駕駛。

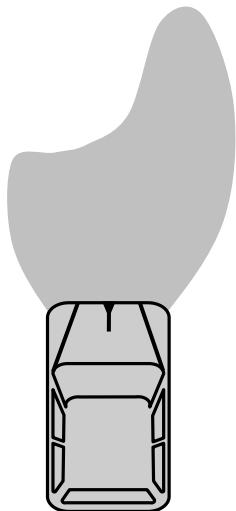

### ● 變光開關 (遠光 / 近光燈切換)

當燈光開在 “” 位置時，要從遠光燈變換到近光燈 (或是近光燈到遠光燈)，將撥桿往(1)撥動。儀表板上的指示燈光亮起時，表示頭燈在遠光燈的位置。

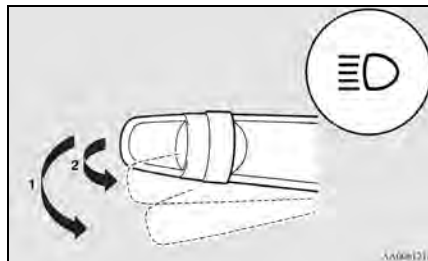

### ● 超車燈

輕輕將撥桿朝向您自己的方向(2)撥動，以閃爍遠光燈，撥桿放掉之後燈光將恢復到正常。遠光燈點亮時，在儀表板上可以看見指示燈光。

#### 備註

- 當燈光開關在 AUTO 的位置時，頭燈也可以閃爍。
- 頭燈切換到遠光燈時，如果將燈光開關轉至 AUTO，當燈光開關下一次轉到 “” 位置時，頭燈會自動恢復到近光燈的位置。

## 儀表與控制

### ● 安全護送照明系統

當轉動點火開關至“LOCK”時，此系統會使近光燈點亮約 30 秒。

1. 轉動綜合頭燈與變光開關至“**AUTO**”位置。
2. 轉動點火開關轉至“**LOCK**”後，將鑰匙取下。
3. 請於 60 秒內，將方向燈開關朝自己的方向扳動。

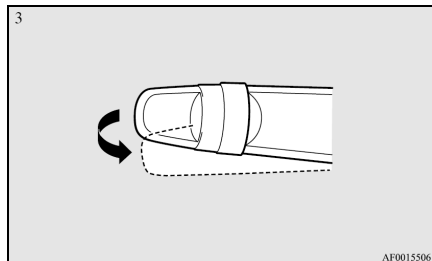

4. 此時近光燈會亮起約 30 秒。燈光熄滅後，如想再開啟照明系統，請重覆執行 1 至 3 步驟。

#### 📖 備註

- 安全護送照明系統作用時，進行下列操作可取消照明功能。
  - 將方向燈開關朝自己的方向扳。
  - 將綜合頭燈變光開關變換至“**☰☰**”或“**☰☐**”位置。
  - 將點火開關轉至“**ON**”。

### ● 迎賓燈

當燈光開關在“**AUTO**”位置時按下遙控器上“**UNLOCK**”按鈕，位置燈與尾燈會亮起 30 秒。

#### 📖 備註

- 當迎賓燈作動時，執行下列作動可以結束功能。
  - 按下遙控器上的“**LOCK**”按鈕。
  - 轉動燈光開關到“**☰☰**”或“**☰☐**”位置。
  - 轉動點火開關到“**ON**”位置。

## ■ 方向燈撥桿

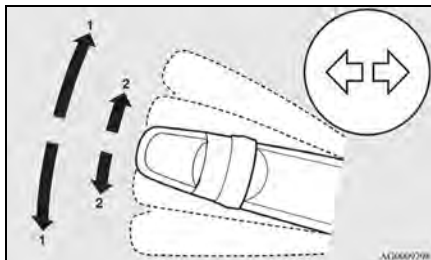

### 1 - 方向燈

正常轉彎時使用位置(1)。在完成轉彎後撥桿會自動恢復到原來位置。

### 2 - 變換車道信號

將撥桿輕輕的移到位置(2)來變換車道，側邊方向燈以及儀表板上的指示燈只會在撥桿操作時閃爍。

此外，當您將撥桿輕輕移動到位置(2)然後放開時，側邊方向燈以及儀表板上的指示燈會閃爍3次。

### 備註

- 若是燈光閃爍的比平常還快，表示方向燈燈泡可能燒毀。請洽詢中華三菱體系服務廠。

## ■ 危險警告燈開關

當車輛因為緊急情況要停放在路上時，請打開危險警告燈開關。（點火開關在任何位置皆可）按下開關打開危險警告燈；再按一次即可關閉。  
按下這個開關的時候，所有閃光燈會持續閃爍，儀表板上的方向指示燈也會持續閃爍。



### 備註

- 若長時間開啟閃光燈，電瓶電力將耗盡。並會造成車輛起動困難或無法起動。

### ■ 頭燈水平調整開關

頭燈水平調整開關，主要避免對向駕駛者產生眩光現象，請根據車輛負載適時的調整頭燈照射位置，以確保本車駕駛者視線。

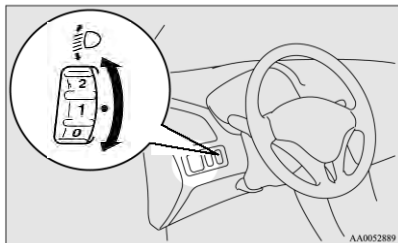

#### ⚠ 注意

- 請正確調整頭燈照射角度，避免頭燈照射角度過低影響夜間行駛視線或照射角度過高影響對面來車行駛視線及行車安全。

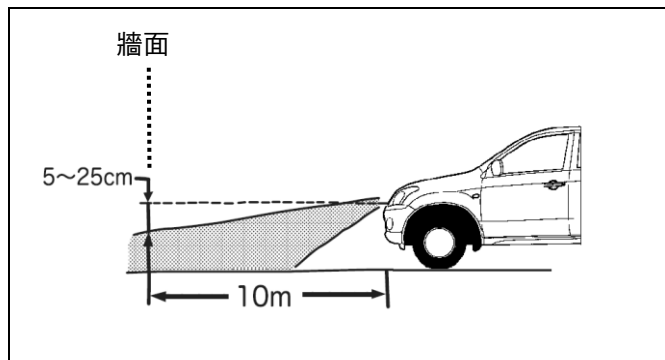

- 頭燈水平調整開關標示的數字愈大，照射位置愈向下方照射，空車無負載時請將開關轉至 0 位置。
- 車輛後方負載重量越高，頭燈照射角度會升高，須將調整開關轉至較大數字位置，將照射角度調低。
- 請根據車輛負載重量或負載位置，調整頭燈水平調整開關段位，如上圖的照射角度或參閱表格之舉例說明。
- 請根據車輛負載狀況選擇頭燈水平調整開關段位，請參閱下表舉例說明。

車型	各種負載狀況	開關選擇段位				
		0	1	2	3	4
貨車	乘坐 1 或 2 員 車輛無負載	●				
	乘坐 1 或 2 員 及 1/4 容許軸重或負載		●			
	乘坐 1 或 2 員 及 1/2 容許軸重或負載			●		
	乘坐 1 或 2 員 及 3/4 容許軸重或負載				●	
	乘坐 1 或 2 員 及最大容許軸重或負載					●

### ■ ECO 模式開關

ECO 模式是一個支援節能的系統，用來自動控制引擎、變速箱等，用以改善燃油效率。

當點火開關於「ON」時，按下 ECO 模式開關來起動 ECO 模式功能。

當 ECO 模式功能作動時，ECO 模式指示燈會亮起。

#### 備註

- 建議於高速公路、路況良好的郊區道路或快速道路等車速可維持於 60km/hr 以上之路段使用。
- 不建議於山區爬坡路段、車輛重負載狀況及市區走走停停路段使用，以避免變速箱換檔過於頻繁，車輛於低速行駛時變速箱會提早切換至高速檔運作，將有引擎負載過重加速無力，甚至發生加速踏板無反應、引擎抖動及異音等狀況。

### ■ 霧燈開關

- 前霧燈開關（若有此配備）

頭燈或是尾燈開啟時可以開啟前霧燈。將旋鈕往「ON」方向旋轉來開啟前霧燈。儀表組上的指示燈也會亮起。將旋鈕往「OFF」方向旋轉來關閉前霧燈。當您放開旋鈕，它就會自動回到原始位置。

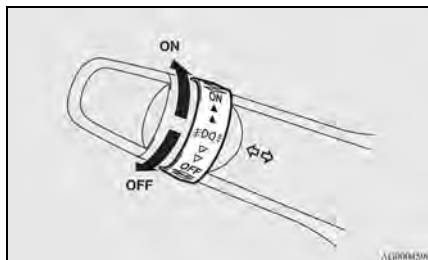

#### 備註

- 前霧燈會隨著頭燈與尾燈關閉而自動關閉。若要再次開啟前霧燈，在開啟頭燈與尾燈之後將旋鈕往「ON」方向旋轉。
- 非起霧狀況下請勿使用霧燈功能，因會造成對向車過於刺眼。

## ● 後霧燈開關

頭燈或是前霧燈（若有此配備）開啟時可以操作後霧燈。  
當後霧燈開啟時儀表板上的指示燈會亮起。

[沒有配備前霧燈的車輛]

將旋鈕在「ON」方向轉動一次來開啟後霧燈。若要關閉後霧燈，將旋鈕往「OFF」方向再轉動一次。當您放開旋鈕時，旋鈕會自動回到原位。

[有配備前霧燈的車輛]

將旋鈕在「ON」方向轉動一次來開啟前霧燈。將旋鈕在「ON」方向再轉動一次來開啟後霧燈。若要關閉後霧燈，將旋鈕往「OFF」方向再轉動一次。當您放開旋鈕時，旋鈕會自動回到原位。

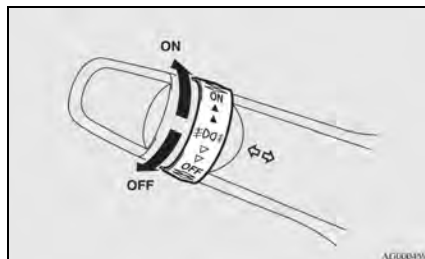

### 備註

- 當頭燈或是前霧燈（若有此配備）關閉時，後霧燈會自動關閉。
- 若要將後霧燈再次開啟，在頭燈開啟後將旋鈕在「ON」方向再轉動一次。（沒有前霧燈的車輛）
- 若要將後霧燈再次開啟，在頭燈開啟後將旋鈕在「ON」方向再轉動兩次。（有前霧燈的車輛）

## ■ 雨刷與清洗器開關

### ● 前擋風玻璃雨刷

點火開關轉到「ON」或「ACC」位置，可以操作雨刷與清洗器。移動開關來操作前擋風玻璃雨刷。

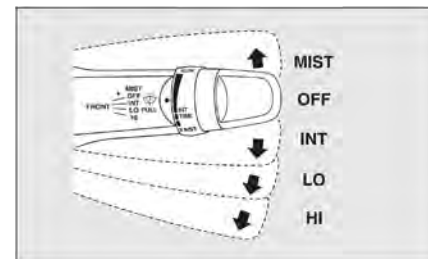

MIST - 除霧功能  
雨刷會刷動一次。

OFF - 關閉

INT - 間歇（速度感應）  
依照不同車速而改變雨刷作動間隔

LO - 慢速

HI - 快速

## 儀表與控制

### ◆調整間歇雨刷間隔時間

當撥桿撥到“INT”（速度感應式間歇作動）位置時，可以轉動旋鈕(A)來調整間歇間隔。

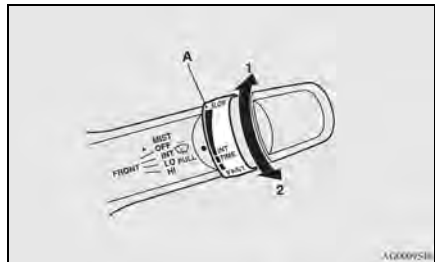

- 1- 快速
- 2- 慢速

### ◆除霧功能

將撥桿移到箭頭的方向並放開，雨刷將刷動一次。行駛於霧區時可以使用此種功能。若撥桿固定在往上的位置(MIST)，雨刷會持續刷動，直到撥桿釋放為止。

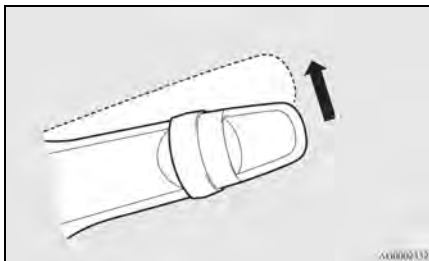

### ● 前擋風玻璃清洗器

要作動前擋風玻璃清洗器時，點火開關轉到「ON」或「ACC」位置。

只要將撥桿朝向您的方向撥動，清洗器就會噴出清洗液到擋風玻璃上。噴水的時候雨刷會自動的刷動數次。

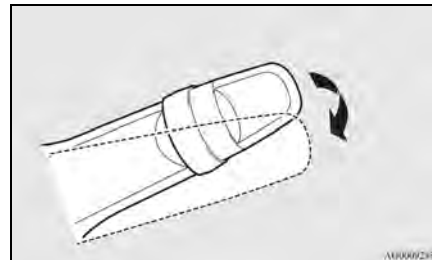



**注意**

- 在寒冷天氣使用清洗器可能會導致清洗液在玻璃上結冰導致視線不良。在使用清洗器之前使用除冰或是除霧裝置將玻璃加熱。

**備註**

- 可以在不起動雨刷的情況下噴灑清洗液。先將撥桿固定在拉的位置，之後再將點火開關轉到「ON」或是「ACC」位置。

**喇叭開關**

按下方向盤上的“”記號或周圍部位，即可作動喇叭。

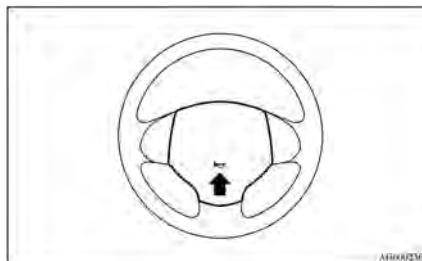

MEMO

## ■ 手剎車

駐車的第一步就是要讓車輛完全停止，並將手剎車拉起，然後將排檔桿排在「P」( 駐車 ) 位置。

### ● 拉起手剎車

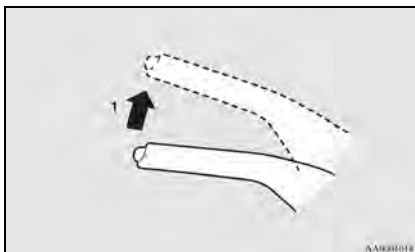

1- 不須按拉柄末端的按鈕，直接將手剎車拉桿拉起。

### ● 放鬆手剎車

車輛停放在斜坡時，請拉起手剎車並且將前輪轉向路邊的方向。

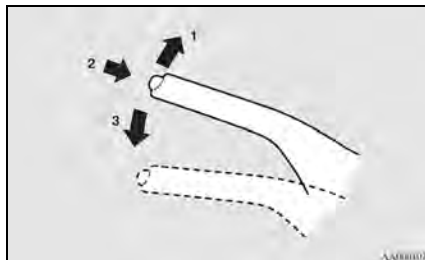

- 1- 稍微提起手剎車拉柄。
- 2- 按下手剎車拉柄末端的按鈕。
- 3- 將拉柄往下壓。

## ⚠ 注意

- 車輛行駛前，手剎車必須完全釋放，並且需確認剎車警告燈已經熄滅。若行駛中未釋放手剎車，會出現蜂鳴警告聲且剎車會過熱，造成剎車失效或故障。

### ■ 駐車

#### ● 在斜坡停車

斜坡上停車防止車輛移動必須依照下列程序：

#### ◆ 在下坡停車

在下坡停車時應把前輪轉向路緣，並且將車輛往前移動，直到靠近路緣邊的車輪輕碰到路緣。

拉上手剎車並且將排檔桿放在「P」( 駐車 ) 位置。

如果必要的話，可以在輪下放置輪擋塊。

#### ◆ 在上坡停車

上坡駐車時應把前輪轉向離開路緣，並且將車輛往後移動直到靠近路緣邊的車輪輕碰到路緣。

拉上手剎車並且將排檔桿放在「P」( 駐車 ) 位置。

如果必要的話，可以在輪下放置輪擋塊。

#### 備註

- 在將排檔桿排入「P」( 駐車 ) 檔之前，請先拉手剎車，以防止停車後車輛滑動，使得要從「P」( 駐車 ) 檔排出變得很困難。

#### ● 駐車時引擎切勿保持運轉

當您停車小睡或小憩時，切勿繼續運轉引擎，並且絕不可以在密閉或通風不良的地方維持引擎運轉。

#### 警告

- 如果引擎繼續運轉，若不慎移動排檔桿，或有毒的廢氣進入車廂時，便會造成嚴重的傷亡。

### ● 該在何處駐車

停車時請注意路緣或是駐車停止擋塊，以免損害保險桿。上下陡坡時要小心，保險桿可能會刮到路面。

#### ⚠ 警告

- 絕對不可以將車輛停在易燃物料的上方，如紙屑、草類或樹葉，否則可能會釀成火災。

### ● 離開車輛時

離開車輛時，務必把鑰匙從點火開關上取下，並鎖上所有的車門。盡量將車停在安全明亮的地方。

### ■ 方向盤高度調整

1. 握住方向盤，放鬆方向盤鎖桿。
2. 調整方向盤到適當的高度。
3. 將調整鎖桿往上推緊，使鎖桿緊緊的鎖住。

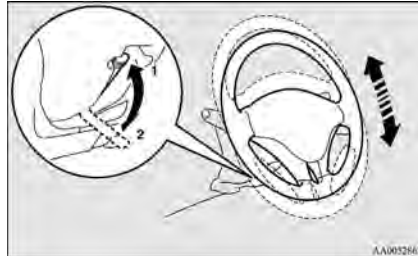

- 1- 鎖緊
- 2- 釋放

#### ⚠ 警告

- 在調整到所要的高度後，要檢查確認控制桿已經鎖住。
- 不要在車輛行進當中，企圖調整方向盤。
- 在釋放調整鎖桿的時候，將其撥到鬆開位置(2)之前，請先用手握住方向盤，以防止方向盤快速下滑。

### ■ 車內後視鏡

請在調整完座位之後再調整後視鏡，如此才可以清楚的看到車輛後方視野。



**警告**

- 行駛時切勿調整後視鏡，以免發生危險。

調整後視鏡可以讓後車窗的視野最佳化。

- 調整後視鏡的垂直位置  
後視鏡可以上下移動調整位置。

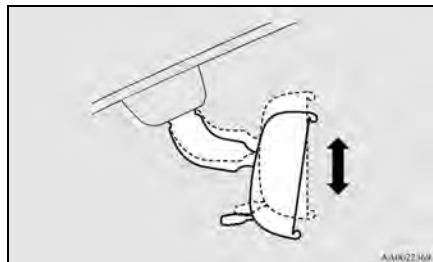

### ● 減少眩光

在後視鏡底部的控制桿(A)可以用來調整鏡子，減少夜間駕駛因為後面車輛大燈所造成的眩光。

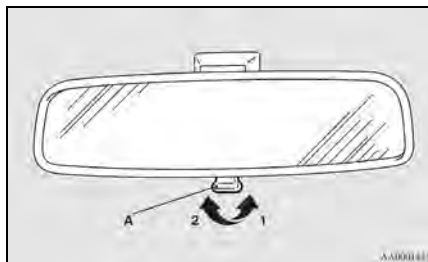

- 1- 正常位置
- 2- 防眩光位置

### ■ 車外後視鏡

#### ● 調整後視鏡位置

當點火開關在「ON」或「ACC」位置時，可以操作車外後視鏡。



**警告**

- 行車前必須先調整好車外後視鏡的角度。行駛時切勿調整後視鏡，以免發生危險。
- 本車配備的是凸面鏡。請注意，從鏡子上所看到的東西會比從正常平面鏡子上所看到的東西更小與更遠，但實際的距離會更近。  
在變換車道的時候，不要完全依照這個鏡子來評估後方車輛的距離。

◆手動摺疊車輛

依照箭頭指示的方向用手調整鏡面。

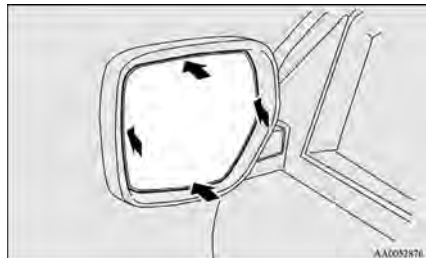

◆電動遙控車外後視鏡開關\*

電動遙控車外後視鏡可以在點火開關轉到「ON」或是「ACC」的位置時控制。

移動調整鈕(A)·以調整左邊(L)或右邊(R)的後視鏡。

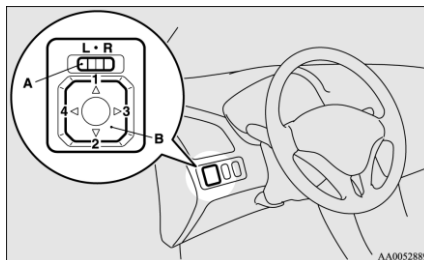

L- 左側車外後視鏡調整

R- 右側車外後視鏡調整

將開關(B)朝左、右、上、下的方向按壓來調整後視鏡位置。

- 1- 上
- 2- 下
- 3- 右
- 4- 左

備註

- 調整後將調整鈕回復到(●)位置。

● 收納後視鏡

車外後視鏡可以往車窗的方向收納·以防止在狹窄區域停車時受損。

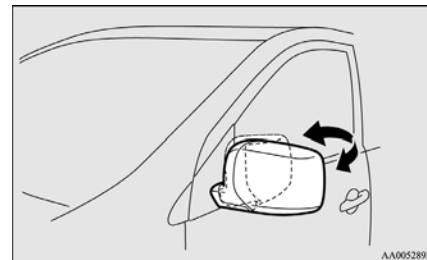

### ■ 點火開關



#### ● LOCK

引擎熄火並且方向盤鎖住。只有當點火開關在這個位置時，鑰匙才可以插入或拔出。

#### ● ACC

引擎停止，但是音響系統和其他電器裝置仍然可以操作。

#### ● ON

車輛的所有電器裝置都可以操作。完成啟動後，引擎運轉中。

#### ● START

轉動鑰匙到此位置時，起動馬達開始運轉。引擎起動且鑰匙釋放後，鑰匙會自動回復到“ON”位置。

#### ● 取下鑰匙

要拔出鑰匙的時候先將排檔桿排到「P」(駐車)位置，接著將鑰匙轉到「LOCK」位置，然後拔出鑰匙。

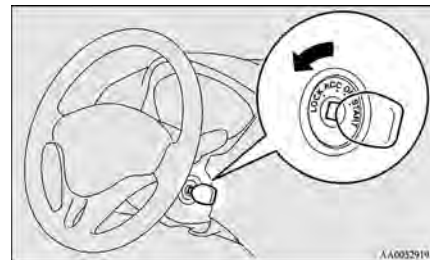



**⚠ 注意**

- 行駛中不可將鑰匙取下，因會造成方向盤鎖住，造成車輛失去控制。
- 行駛中若將引擎熄火，會造成剎車力大幅降低，此外動力轉向系統也會失去功能，因此需要用更大的力量轉動方向盤。
- 引擎沒有運轉時，請勿長時間將點火開關保持在「ON」位置，否則將造成電瓶的電力耗盡。
- 引擎運轉時，切勿將鑰匙轉到「START」位置，否則將造成起動馬達等零件損壞。

**■ 方向盤鎖**

◆ 上鎖

在「LOCK」位置下，將鑰匙拔下。轉動方向盤直到鎖住為止。

◆ 開鎖

轉動點火鑰匙到「ACC」位置，同時稍微轉動方向盤。

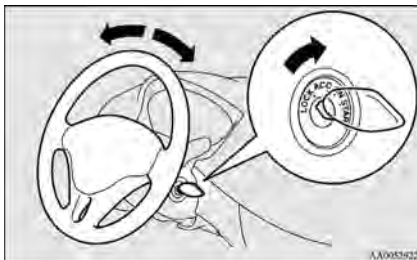

**⚠ 注意**

- 離開車輛時請將鑰匙取下。

**📖 備註**

- 停車後若前輪被轉動，則可能會因方向盤鎖住，造成點火鑰匙難以從「LOCK」轉到「ACC」位置。此時當您轉動鑰匙時，必須同時用力的往左或往右轉動方向盤。

### ■ 起動

#### ● 起動注意事項

- 切勿操作起動馬達超過 10 秒，否則將造成電瓶電力用盡或起動馬達損壞。若引擎無法起動，請將點火開關轉回到「LOCK」位置，等待數秒鐘，然後再起動引擎。連續重覆起動引擎，將造成起動馬達機構損壞。
- 若因為電瓶電力不足而無法起動引擎時，請參閱「緊急情況的處理」章節之跨接-發動引擎。
- 如果引擎冷卻水溫度表指針開始移動（引擎轉速略微下降）時表示引擎已經溫熱。延長暖車時間會導致過多的油耗。

#### ⚠ 警告

- 切勿在密閉或通風不良的空間內長時間運轉引擎，否則可能產生一氧化碳。一氧化碳是一種無色、無味，並且有毒的氣體，會導致人員失去意識甚至死亡。

#### ⚠ 注意

- 切勿嘗試以推動或拉動車輛方式來起動引擎。
- 引擎暖車時，切勿高速運轉引擎或在高速駕駛車輛。
- 引擎起動後請馬上釋放起動鑰匙，以避免起動馬達損壞。

#### ● 起動引擎

本車輛配備電子控制燃油噴射系統，此系統能夠自動控制實際燃油噴射量。因此起動引擎時不需要踩下油門踏板。

##### ◆ 正常狀況

起動程序如下

1. 插入鑰匙並繫上安全帶。
2. 拉起手剎車。
3. 踩住剎車踏板。
4. 將排檔桿排到「P」（駐車）檔位。



5. 在將鑰匙轉到「ON」位置之後，並且在引擎起動之前，確定所有的警告燈都正常。
6. 將鑰匙轉到「START」位置，且不需要踩下油門踏板，引擎起動之後立即將鑰匙放開。

 備註

- 引擎起動之後可能會聽到微小的噪音，這些噪音在引擎暖車之後就會消失。如果在暖車之後引擎的噪音仍然持續著，請將車子開到中華三菱體系服務廠進行檢查。

◆引擎起動困難時

試著起動引擎幾次後，若是引擎仍無法起動時。

1. 請先確認所有的電子配件如同空調鼓風機、後窗除霧器等位於關閉狀態。
2. 踩下剎車及同時半踩油門，並再次起動引擎，引擎起動後放開油門踏板。
3. 若是引擎仍無法起動時，引擎內可能已進入過多的燃油，此時請踩下剎車及同時將油門全部踩下，起動引擎 5 至 6 秒後按引擎開關停止起動，並放開油門踏板，切換引擎開關到「OFF」位置，等待幾秒後踩下剎車但不踩油門，再次起動引擎，引擎起後請放開鑰匙，若是引擎無法起動時，請洽詢中華三菱體系服務廠。

◆引擎熄火

如果引擎在起動期間熄火，請踩住油門踏板並運轉起動馬達5至6秒鐘，然後放開油門踏板再次起動引擎。



### ■ 自動變速箱

#### ● 排檔桿操作

變速箱會根據排檔桿位置、車速與油門踏板位置自動換檔。

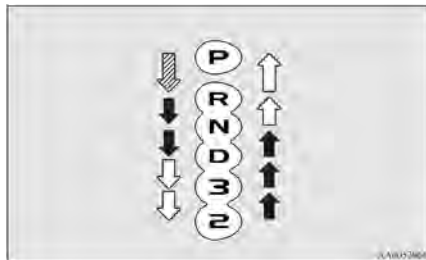
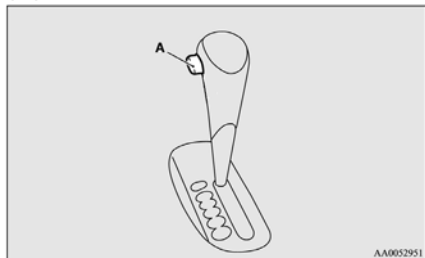
排檔桿有6個位置，並配備鎖鈕(A)以避免誤排檔位。



	按下鎖鈕，並踩下剎車踏板，才可以移動排檔桿。
	必須按下鎖鈕來移動排檔桿。
	不需按下鎖鈕即可移動排檔桿。

#### ⚠ 警告

- 將排檔桿從「P」檔（駐車）或是「N」檔（空檔）排至其他檔位時，請務必踩住剎車踏板。  
開始行車時，不可在踩住油門踏板時從「P」檔（駐車）或是「N」檔（空檔）排檔，否則會因車輛會往前或是往後「衝出」而造成危險。

● 排檔桿檔位顯示

當點火開關轉到「ON」位置時，目前的檔位就會由指示器(A)顯示在儀表板上(即「P」(駐車)、「R」(倒車)、「N」(空檔)、「D」(行駛)、「3」或是「2」)。



● 排檔桿檔位

◆ “P” 駐車檔

此檔位會鎖定變速箱避免車輛移動。在 “P” (駐車) 檔時可起動引擎。

◆ “R” 倒車檔

只能在車輛完全停止後，才能將排檔桿排至此檔位。

⚠ 注意

- 當車輛行進中時，切勿將排檔桿切換到 “P” (駐車) 或 “R” (倒檔) 的位置，以避免變速箱損壞。

◆ “N” 空檔

在此檔位時，變速箱為分離狀態。其狀態如同手動變速箱的空檔位置一般，可於塞車等車輛長時間未移動的情況時使用。

⚠ 警告

- 車輛行進中請勿將排檔桿排至 “N” 檔 (空檔)，另不小心將排檔桿排入 “P” (駐車) 檔或 “R” (倒車) 檔時，會導致嚴重的意外或者失去引擎剎車。
- 車輛停在斜坡時，請將排檔桿排入 “P” (駐車) 檔，且不可在位於 “N” 檔 (空檔) 時起動引擎。
- 當要將排檔桿排入或是排出 “N” 檔 (空檔) 時，請務必用您的右腳踩住剎車踏板，將失去控制的風險減低到最小。

◆ “D” 行駛檔

此檔位用於正常的行駛路況。在此檔位時，變速箱將會依照車速和油門自動地變換齒比。

### ⚠ 注意

- 當車輛倒車中時，切勿將排檔桿從“R”（倒檔）的位置排至“D”（行駛檔），以避免變箱損壞。

#### ◆ “3” 檔

這個檔位用於行駛緩和陡坡時提供額外的馬力，以及在陡坡上緩和和下降時的引擎剎車。

#### ◆ “2” 檔

這個檔位用於在非常陡的上坡行駛時，以及低速下坡時提供引擎剎車功能。

### ⚠ 警告

- 這個檔位有最大的引擎剎車力。請注意不要突然的排入“L” 低速檔，因引擎剎車力可能會造成輪胎打滑。請務必根據道路狀況與車速後，再使用這個檔位。

### 📖 備註

- 自動變速箱設計具有防止超轉的安全保護功能。所以當排檔桿從「D」（行駛檔）換到（低速檔）時可能會無法換檔。

### ● 自動變速箱發生異常時

當自動變速箱警告燈點亮，或是點火開關在「ON」位置時發生閃爍，表示自動變速箱可能發生故障。

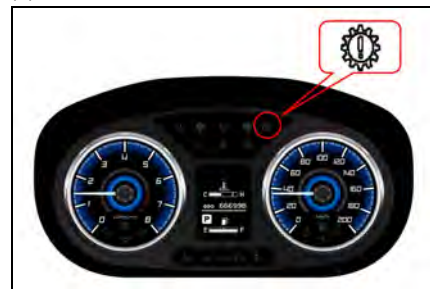

◆ 當自動變速箱警告燈點亮時  
當自動變速箱異常時，自動變速箱警告燈就會點亮。通常該警告燈會在點火開關轉到「ON」位置時點亮，幾秒鐘之後就會熄滅。

 注意

- 如果警告燈點亮，請降低引擎轉速並且將車輛停在安全區域。  
然後將排檔桿排入「P」( 駐車 ) 檔位置讓引擎怠速直到警告燈熄滅。  
當警告燈熄滅時，可恢復正常駕駛。  
如果警告燈沒有熄滅，請回中華三菱體系服務廠檢查您的車子。

● 自動變速箱的操作

 注意

- 車輛停止時，在選擇檔位之前，請踩下剎車踏板以免車輛衝出。  
在變速箱接合後車輛便會開始移動，尤其是在引擎轉速高或空調起動時，所以只能在您準備行駛時才可鬆開剎車。
- 請根據路況選擇適合的檔位。  
當車輛在上坡路段倒車時，排檔桿絕不可在「D」「3」「2」等檔位，或是車輛在下坡路段前進時，排檔桿絕不可在「R」檔位。  
否則引擎可能會熄火，且煞車踏板和方向盤的操作力道會無預警增加，可能會造成事故。

 注意

- 只能以右腳踩下剎車踏板。  
若以左腳踩剎車踏板，發生突發狀況時，可能會讓駕駛人反應不及。
- 為了避免急加速，從「P」( 駐車 ) 檔或「N」檔 ( 空檔 ) 排至其他檔位時，請勿讓引擎高轉速運轉。
- 當一腳踩在剎車踏板上時，若踩下油門踏板，將會影響剎車效果，並可能導致剎車來令片快速磨耗。
- 當剎車踏板踩下時，請勿提升引擎轉速，以免變速箱損壞。

## 起動與駕駛

### ◆超車加速

「D」(行駛)檔行駛時，若想獲得額外的加速性(超車時)，請將油門踏板踩到底，如此自動變速箱便會自動降檔。

### ◆停車等候

等待紅燈等情況下暫停時，可將排檔桿保持在「D」(行駛)檔並踩下剎車踏板。若要長期停止時，則可將排檔桿排至「N」檔(空檔)。

### 注意

- 為了避免變速箱過熱，請勿在坡道上利用控制油門踏板來保持車輛靜止，請利用手剎車和 / 或腳剎車來保持車輛靜止。
- 排檔桿位於「P」(駐車)檔或「N」檔(空檔)以外檔位時，可能會因急速自動提升而發生突然加速的情形。因此在停車後要繼續行駛之前，請確認排檔桿是否位於「D」(行駛)檔。

### ◆停車

要停車時，請先讓車輛完全停止，拉起手剎車，然後將排檔桿排至「P」(駐車)檔。如果要離開車輛，一定要關閉引擎並且拔除鑰匙。

### 備註

- 在斜坡，將排檔桿排入「P」(駐車)檔之前一定要先拉起手剎車。否則入檔時會有阻力。遇到這種狀況時，稍加施力以移動排檔桿。



◆自動變速箱未換檔

行駛中若變速箱未換檔或您的愛車在上坡起步時車輛無法前進，即表示變速箱有故障發生，導致安全裝置起動。請儘速至中華三菱體系服務廠進行檢查。



備註

- 當自動變速箱油溫警告燈閃爍時，表示變速箱發生異常狀況。請參閱 P.8-12 的“自動變速箱發生異常時”。

■ 剎車

剎車系統的所有零件皆與安全息息相關。請依照定期保養手冊的規定，讓中華三菱體系服務廠保修您的愛車。



注意

- 避免重踩剎車的駕駛習慣，另外，切勿在行駛中將您的腳放在剎車踏板上。這樣的動作將造成剎車溫度升高及失效，以及剎車來令片過早磨損，並損壞剎車系統。

● 剎車系統

本車之剎車分成兩個剎車迴路並配備動力輔助剎車。如果其中一個剎車迴路失效，另一個迴路還可以停住車輛。如果因為某些原因造成動力輔助剎車失效，還是能夠剎車。但是如果發生這種情況，必須用更大的力氣踩下剎車踏板。因此，請勿繼續駕駛，並且儘快到中華三菱體系服務廠進行維修。

### 警告

- 絕不可以在引擎熄火的情況下沿著下坡將車輛滑下來。車輛移動時一定要讓引擎保持運轉。如果您在行駛當中關閉引擎，動力輔助剎車將會停止作用，導致您的剎車失效。
- 如果動力輔助剎車失效，或是任一個剎車液壓系統故障時，請立即前往中華三菱體系服務廠維修。

### ● 警告燈

剎車系統故障時，剎車警告燈就會點亮。請參閱P.7-9 “剎車警告燈” 單元。

### ● 剎車潮濕時

起動之後立即在低速行駛時檢查剎車系統，尤其是剎車磨擦面潮濕時，以便確認可以正常剎車。行駛於大雨中、通過大水坑之後或是清洗車輛之後，剎車碟盤或是剎車鼓上可能形成一層水膜讓剎車無法正常運作。若發生這種情況，緩慢的行駛並且輕輕的踩住剎車踏板讓剎車磨擦面乾燥。

### ● 下坡行駛

下坡行駛時排到低速檔，利用引擎剎車的優點，可以防止剎車過熱。

### 警告

- 切勿將任何物品放置在剎車踏板附近或讓地毯滑落到剎車踏板下，否則當緊急狀況時，剎車力將受到影響。任何時候都必須確認剎車踏板可以順利操作，並且確認地毯皆在定位位置。
- 下長坡或陡坡路段時，請排至低速檔運用引擎剎車，以防長時間踩剎車造成剎車可能因過熱而失效的危險。

## ● 剎車來令片

- 避免重踩剎車的情況。  
新剎車在前 200 公里必須溫和的使用來進行磨合。
- 碟式剎車具有警告裝置，當剎車皮到達使用限度時，在剎車的時候會發出尖銳的金屬聲。  
如果您聽到這種聲音，請至中華三菱體系服務廠更換剎車來令片。

### 警告

- 磨損的剎車來令片讓行駛中的車輛更難剎車，並且會導致意外。

## ■ 防鎖死剎車系統(ABS)

環境狀況會影響剎車。在下雪、結冰、有油或是有水等地面上的突然剎車，會產生打滑。在這種情況下，方向控制與剎車效能都會減低，而且增長車輛停止的距離。車輛也會呈現不受控制的旋轉。

ABS在剎車期間幫助防止車輪鎖死，保持方向穩定性，確保可操控性並且提供最佳的剎車力。

## ● 行車建議

- 要一直與前車保持跟駕駛沒有 ABS 的車輛一樣的相同距離。  
相較於沒有安裝 ABS 的車輛，在下列情況下您的車輛需要更長的停車距離：

- 在碎石子路或是雪覆蓋的道路上駕駛。
- 安裝雪鏈的時候。
- 行駛於道路表面有坑洞或是路面高度有落差的道路上。
- 行駛於崎嶇不平的道路或是其他路面不良的道路上。

- ABS的操作不受限於緊急制車的情況。當您行駛於出入孔、道路施工鋼板上或是行駛在階梯或是有高度差的道路上、道路標線或是其他車輪很難抓住的路面上，本系統都可以防止車輪鎖死。這是ABS作動正常的結果，並不是表示有故障。  
在此情況下，只要緊緊的踩住制車踏板就可以發揮ABS的功用，否則會降低制車性能。
- 當ABS作動時，您可以感覺到制車踏板的脈動與車身及方向盤的震動，同時也可以聽到作動聲。  
這是ABS正常的作動，而不是表示系統故障。  
在這個狀況時，請更要踩緊制車踏板，以作動ABS，不可踩放制車，降低制車性能。

### ⚠注意

- 即使是ABS也無法防止車輛上所發生的物理自然法則。例如ABS無法避免因為轉彎超速或是太靠近另一部車輛或是滑水所造成的意外。駕駛必須遵守安全措施在這類的狀況下正確的判斷速度與制車。
- 4個車輪都要使用一樣的規格與大小。  
如果不一樣的話，ABS的功能無法正常發揮功能。
- 絕對不可安裝非三菱原廠的限滑差速器，否則ABS無法正常作用。請詢問中華三菱體系服務廠。

### ● ABS 警告燈 / 顯示器

當點火開關轉到「ON」時，ABS警告燈應該要點亮，並且在幾秒鐘後熄滅。



### ⚠注意

- 如果起動車輛時警告燈持續點亮或是完全沒有點亮，表示ABS發生故障，此時只有傳統的制車系統可以運作。（在這種情況下液壓制車系統仍然是正常的。）請聯絡最近的中華三菱體系服務廠進行檢查。

 備註

● 若行駛中警告燈點亮

- ◆如果只有 ABS 警告燈點亮
  - 避免重踩剎車與高速行駛。將車輛停在安全的地方。重新起動引擎，並且檢查警告燈是否在行駛幾分鐘之後熄滅；如果警告燈熄滅表示沒有問題。若警告燈沒有熄滅或是在汽車行駛後又再度點亮，請儘快至中華三菱體系服務廠進行檢查。
  - 如果在引擎起動中電瓶電壓不足時，ABS 警告燈也會點亮。在這種情況下警告燈亮起，並不表示 ABS 故障。行駛前請讓引擎怠速一段時間，讓電瓶充電。如果電瓶已經充電，但是 ABS 警告燈還是持續點亮或是間歇的點亮，請至中華三菱體系服務廠進行檢查。

◆如果 ABS 警告燈和剎車警告燈點亮

- 因 ABS 與剎車力分配功能失效，所以重踩剎車會讓車輛不穩。避免重踩剎車與高速行駛。將車輛停在安全的地方，並且連絡中華三菱體系服務廠進行檢修。

- 在引擎起動後且車輛開始移動之後，就可以立即的聽到從引擎室傳出來的馬達嘎嘎聲響。如果在那時候壓下剎車踏板，可以感受到剎車踏板的脈動。這個脈動是因為 ABS 的自我診斷所造成，並不是故障的現象。
- 在雪地上行駛之後，移除任何會黏附在輪胎區域的冰與雪。要移除配備 ABS 車輛輪胎上的冰與雪時，要小心不要損壞每個車輪上的輪速感知器(A)與線束。

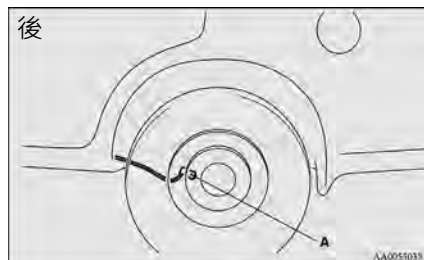
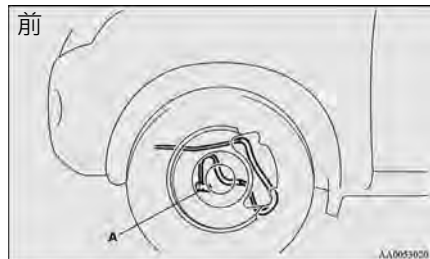

- 車速大約超過 10 km/h 的時候 ABS 就可以正常作用。當車速下降到約 7 km/h 以下時就會停止作用。

### ■ 主動式穩定性能控制 (ASC)

主動式穩定性能控制(ASC)對於防鎖死剎車系統、循跡控制功能和穩定性控制功能，採取全面的控制以協助維修車輛的控制和循跡能力。請閱讀此章節有關防鎖死剎車系統、循跡控制功能和穩定性控制功能的頁次。

#### ⚠ 注意

- 勿過度依賴 ASC，即使是 ASC 也無法防止車輛上所發生的物理自然法則。此系統就像是其他的系統一樣有其極限，並且無法在所有的環境之下協助您維持車輛的循跡以及控制，毫無顧忌的行駛可能會導致事故的發生，您必須要小心駕駛並注意交通、道路以及環境的狀況。
- 要確定在所有的車輪上使用相同指定型式和尺寸的輪胎，否則 ASC 將無法正常的作用。
- 在您的車上切勿安裝市售的限滑差速器(LSD)，否則 ASC 會停止正常的功能。

 備註

- 在下述的狀況下，可能會聽到來自引擎室所發出的嘎嘎聲。此聲音和 ASC 的檢查作業有關，它不是表示發生故障。
- 當點火開關於 “ON” 的位置時。
- 當引擎起動後，車輛已行駛一會兒時。
- 當 ASC 被啟動時，您可以感覺到車身的震動或聽到來自引擎室所發出的嘎嘎聲。這是表示此系統正常的作用，而不是指有故障發生。
- 當防鎖死剎車系統警告燈點亮時，ASC 不作用。

● 循跡控制功能

在滑溜的表面上，循跡控制功能避免驅動車輪過度的空轉，因此可以協助車輛從停止狀態移動，同時它提供足夠的驅動力以及在加速時的轉向性能。

 注意

- 當在雪地或結冰道路行駛時，要確定安裝雪地輪胎並以適當的車速行駛。

● 主動式穩定性能控制

主動式穩定性能控制的設計，是要協助駕駛者維持在滑溜道路和快速轉向操控時車輛的控制。它是藉由引擎輸出的控制以及每個車輪的剎車來作動。

 備註

- 主動式穩定性能控制在約 15km/h 或以上的速度時作動。

● “ASC OFF” 開關

當將點火開關轉到 “ON” 的位置時，ASC 會自動地被啟動。將 “ASC OFF” 開關壓下 3 秒鐘以上，即可解除系統啟動。當ASC解除時，儀錶  指示燈會點亮，再次壓下 “ASC OFF” 開關，即可啟動ASC。



 注意

- 為了安全的理由，請在車輛停止的狀態下操作 “ASC OFF” 開關。

### 注意

- 在正常行駛狀況時，請保持 ASC 在 ON 的位置。

### 備註

- 當要駛出泥濘、砂地或雪地時，踩下油門踏板引擎的轉速可能不會上升。在此情況下，暫時地以“ASC OFF”開關將 ASC 關閉，以利於車輛開出。
- 利用“ASC OFF”開關會將穩定性控制功能和循跡控制功能關閉。
- ASC 關閉後持續按壓“ASC OFF”開關，將會啟動錯誤操作的保護功能，並且 ASC 會恢復到 ON 的狀態。

### ● ASC 作動指示燈，ASC OFF 指示燈



#### ASC 指示燈

當 ASC 正在作動時，ASC 指示燈會閃爍。





#### ASC OFF 指示燈

當以“ASC OFF”開關將 ASC 解除啟動時，會點亮。

### 注意



- 當  顯示閃爍時，ASC 作動中，它表示道路是滑溜道路或車輪有很大的滑動，若此情況發生時，放鬆油門讓車速減慢下來。

### 注意

- 若剎車系統的溫度，因車輛在滑溜路面持續的控制剎車而導致上升時， 指示燈將會閃爍，並且循跡控制的剎車操作也會被中止，以保護剎車系統，但正常的剎車操作及控制引擎的循跡控制系統不會受到影響。請將車輛停靠在安全的地方，等待剎車系統中的溫度下降後， 指示燈將會熄滅，並且恢復循跡控制功能。



 備註

- 當啟動引擎時， 指示燈可能會亮起，這是表示引擎啟動時電瓶電壓瞬間下降。如果指示燈立即熄滅，則表示系統沒有故障。
- 當安裝小型備胎至車輛上時，輪胎的抓地力會降低，使得此 指示燈容易閃爍。

● ASC 警告燈

當車輛行駛系統發生故障時，下列的警告燈/警告顯示會亮起。

警告燈

 -ASC 操作指示燈

 -ASC OFF 指示燈

 注意

- 此系統可能故障。  
將車輛停放在安全的地方並將引擎熄火，再次將引擎啟動並檢查警告燈是否熄滅。如果警告顯示熄滅，則表示沒有異常。如果警告未熄滅或經常顯示時，是不需要立即停止車輛，但請至中華三菱體系服務廠進行檢查。
- 當拖吊車輛，點火開關在 ON，且僅有前輪或後輪頂起時，可能造成 ASC 系統作動，造成意外。當車輛頂起前輪拖吊時，保持點火開關在“LOCK”或“ACC”；當頂起後輪拖吊時保持點火開關在“ACC”。

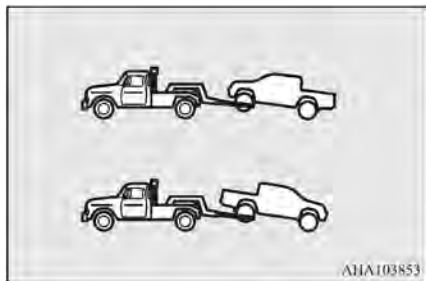

### ■ 陡坡起步輔助系統 (HSA)

陡坡起步輔助系統可避免車輛於陡峭的陡坡起步時向後移動。當駕駛者將腳由剎車踏板移動至油門踏板時，系統會持續提供約 2 秒的剎車力。

#### ⚠ 注意

- 不可過度依賴陡坡起步輔助系統來防止車輛向後移動。在某些狀況下，例如：剎車未有效踩下、車輛負載過大、陡坡過於陡峭等，即使陡坡起步輔助系統有作動，但車輛仍有可能下滑。
- 陡坡起步輔助系統無法使車輛在斜坡上停留超過 2 秒以上。

#### ⚠ 注意

- 在上坡路段，不可藉由重覆踩放剎車踏板，作動陡坡起步輔助系統，使車輛停止於陡坡上，否則可能會造成意外。
- 當陡坡起步輔助系統作動時，不可將點火開關轉至 " LOCK " 或 " ACC " 位置。否則陡坡起步輔助系統將會停止作動，而有造成意外的風險。

#### ◆ 操作方式

1. 踩下剎車，使車輛完全停止。
2. 將自排車將排檔桿移到 " D " 檔位置；手排車將排檔桿入檔。

#### 📖 備註

- 當以倒車方式上坡時，將排檔桿移至 " R " 位置。

3. 放開剎車踏板，陡坡起步輔助系統將會維持剎車力量，使車輛停止約 2 秒。
4. 踩下油門踏板，陡坡起步輔助系統將會逐漸釋放剎車力量，使車輛開始移動。

 備註

- 當下列所有車況皆符合時，陡坡起步輔助系統才会有作用。
  - 引擎運轉中。(當引擎起動或剛起動時，陡坡起步輔助系統不會作動。
  - 排檔桿位於 " P " 或 " N " 檔(自排車)以外；排檔桿位於 " 空檔 " (手排車)以外的位置。
  - 踩下剎車踏板，使車輛完全靜止。
  - 手剎車釋放。

 備註

- 若於放開剎車踏板前先踩下油門踏板，則陡坡起步輔助系統將不會作動。
- 當以倒車方式爬坡時，陡坡起步輔助系統也可提供輔助。

◆ 警告顯示

若系統有異常時，則會警告燈會點亮。

警告燈



 注意

- 若出現警告顯示，則系統將不會作動，請小心起步行駛。
- 將車輛停放於安全處所，然後將引擎熄火。再次起動引擎，檢查警告顯示是否熄滅，若熄滅表示陡坡起步輔助系統已恢復正常。若警告顯示持續出現或行駛中再度出現，請盡速至中華三菱體系服務廠進行檢修。

### ■ 剎車輔助系統(BAS)

剎車輔助系統是輔助駕駛在緊急剎車狀況時，提供最佳的剎車力。當剎車踏板急速踩下時，可提供比一般時候更大的剎車力量。

#### 注意

- 剎車輔助系統，無法提供超過剎車性能的剎車力量。駕駛車輛時，請保持適當的距離，不要過度依賴剎車輔助系統。

#### 備註

- 當剎車輔助系統作動時，即使輕放剎車踏板，仍會維持最佳剎車力量。
- 要停止作動，只要完全放開剎車踏板即可。
- 當剎車踏板完全踩下時，即使非急踩剎車，也可能會啟動剎車輔助功能。
- 當剎車輔助系統作動時，會感到剎車踏板變軟，踏板稍微移動並伴隨著作動聲，而車身及方向盤會感到些許振動，這是正常現象請持續踩下剎車。
- 當車輛靜止時，急踩剎車踏板，可能會聽到系統作動聲，表示剎車輔助系統作動正常，並不是故障。

### ■ 智慧型緊急剎車警示系統(ESS)

- 此裝置用以降低後方碰撞的機率。當緊急剎車時，系統會立即自動地閃爍車上的危險警告燈，以警告車後方附近的駕駛。當緊急剎車訊號系統作動時，儀表總成上的危險警告指示燈也會同時閃爍。

#### 注意

- 當 ABS 警告燈或 ASC 警告燈點亮時，緊急剎車訊號系統有可能不會作動。請參閱“ABS 警告燈”或“ASC 警告燈”的說明。

 備註

[緊急剎車訊號系統取消條件]  
當有下列任一車況時，緊急剎車訊號系統就會取消：

- 放開剎車踏板。
- 按下危險警告燈開關。
- 系統由車輛減速狀況及 ABS 系統作動情形判定目前並非緊急剎車狀態。

■ 動力轉向系統

當引擎熄火的時候，動力轉向系統就無法作用，因此需要更費力才能轉動方向盤。在拖曳車輛的時候更要特別記住這一點。行駛當中絕對不可以關閉引擎。請定期檢查動力轉向系統液壓油的液面高度。

 注意

- 不要將方向盤停留在往左或右側轉到底的狀態超過 10 秒鐘。否則會損壞動力轉向系統。

■ 定速控制(若有此配備)

定速控制是一個可保持設定速度的速度自動控制系統。它在 40 km/h 或以上的速度時可被啟動。

 注意

- 當您不想要以設定的速度行駛時，則關閉定速控制以策安全。
- 當行駛狀況不容許您以相同速度行駛時，例如在交通繁忙或多風、結冰道路、雪地、潮濕、滑溜、在陡上/下坡道路上時，切勿使用定速控制。

### 備註

- 在上坡或下坡時，定速控制可能無法讓您保持恆定的車速。
- 在上陡坡時速度可能會降低。若欲保持設定速度，您可能必須使用油門踏板。
- 在下陡坡時，速度會增加超過設定速度。若您必須使用煞車踏板來降低速。會造成定速行駛被解除。

### ● 定速控制開關

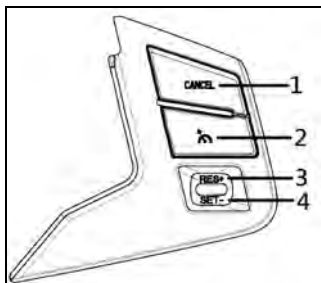

- 1- “CANCEL(取消)” 開關  
用於關閉定速控制。
- 2- “” 開關  
用於開啟定速控制。
- 3- “RES+” 開關  
用於提高設定的速度或回復到原先的設定速度。
- 4- “SET-” 開關  
用於降低設定的速度或設定想要的速度。

### 備註

- 當操作定速開關時，請正確的按壓定速控制開關。若因同時按壓多個按鍵，會造成定速解除。

### ● 啟動

1. 點火開關設定在 “ON” 時，壓下方向盤之 “” 開關(1)可開啟定速控制。儀表上指示燈將會亮起。

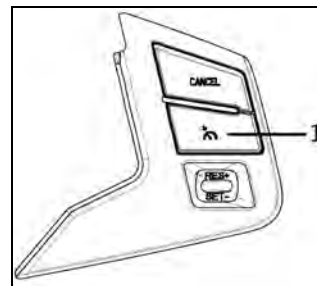

指示燈

**CRUISE**

2. 當指示燈亮起時，在加速或減速至想要設定的車速時，壓下並釋放“SET-”開關(4)，車輛維持車速控制定速行駛。

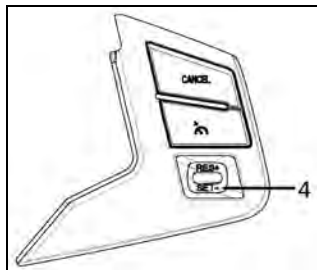

 備註

- 當釋放“SET-”開關(4)時，車輛速度將會被設定。

● 提高設定速度

有兩種提高設定速度的方法。

◆ “RES+” 開關

當以設定的速度行駛時，壓住“RES+”開關(3)，則速度將會逐漸地提高。

當達到想要的速度時，釋放掉此開關，即可設定好新的巡航速度。

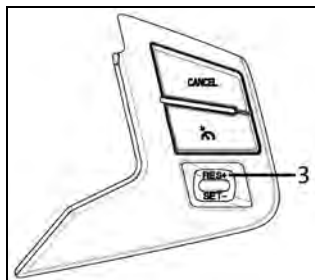

在1秒鐘之內壓下開關(3)並釋放，即會小量地提高速度。  
每壓“RES+”開關一次，車速將會增加約2 km/h。

◆ 油門踏板

當以設定的速度行駛時，使用油門踏板來到達想要的車速，然後壓下“SET-”開關(4)並瞬間放掉此開關，即可設定新的想要的巡航速度。

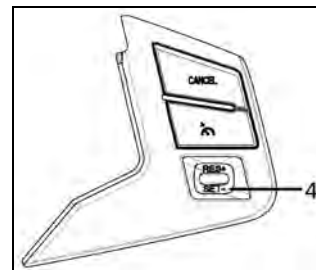

## 起動與駕駛

### ● 減低設定速度

有兩種減低設定速度的方法。

#### ◆ “SET-” 開關

當以設定的速度行駛時，壓住“SET-”開關(4)，將會逐漸地降低車速。

當到達想要的車速時，釋放掉此開關，即已設定好新的巡航速度。

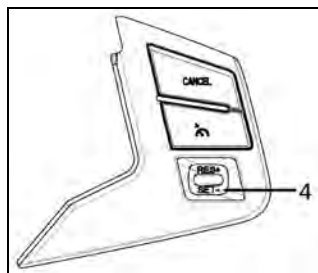

在 1 秒鐘之內壓下“SET-”開關並釋放，即會小量地降低車速。每壓下“SET-”開關一次，車速將會減慢約 2 km/h。

#### ◆ 煞車踏板

當以設定的速度行駛時，使用煞車踏板，解除定速控制，然後壓下“SET-”開關(4)並瞬間釋放掉此開關，即可設定新的想要的巡航速度。

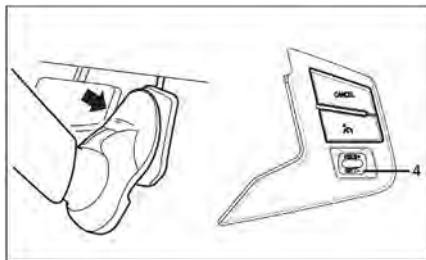

### ● 暫時性提高或減低車速

#### ◆ 暫時性提高車速

如同正常一般踩下油門踏板。當釋放掉踏板時，即可回復到原設定的速度。

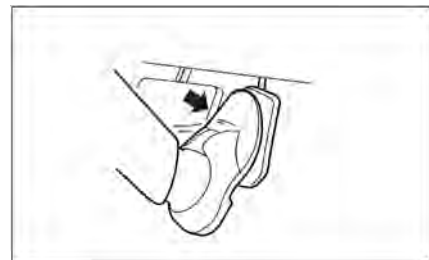

#### 備註

- 在某些行駛狀態，設定的車速可能會被取消。若發生此情形，請參閱 P.8-28 “啟動”單元並重新設定車速。



◆暫時性減低車速

踩下煞車以便將速度減低。壓下“RES+”開關(3)，即可回復到原先設定的速度。

參考 P.8-32 “恢復設定的車速”單元。

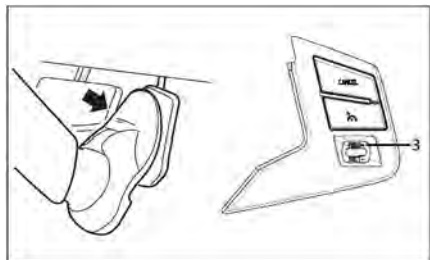

● 解除啟動

定速行駛可依下述的方式來解除：

- 壓下“CANCEL(取消)”開關(1)。
- 壓下“”開關(2)(定速控制將會被關閉。)
- 踩下煞車踏板。

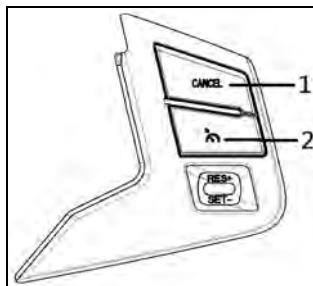

下述任一的方式都可將定速行駛自動地解除：

- 當車速放慢至 40 km/h 以下時。
- 當 ASC 作動時。

 警告

- 雖然換檔至“N”(空檔)位置時，會解除定速行駛，但行駛中切勿將排檔桿移動到“N”(空檔)的位置。否則將會導致沒有引擎煞車，並且可能會導致嚴重事故的發生。

在下列情形，定速可能會被自動解除：

- 當引擎轉速上升且接近轉速表紅色區域時(轉速表刻度的紅色部位)。

 注意

- 上述以外情況下，若定速行駛自動被解除，則系統可能有故障。壓下“”開關以關閉定速控制，且請至中華三菱體系服務廠進行檢查。

### ● 恢復設定的車速

如果定速行駛是以解除啟動的狀況解除時，您可以在以 40 km/hr 或更高的車速行駛時，利用壓下“RES+”開關(3)來恢復原先的設定速度。

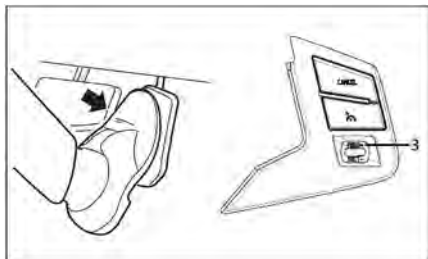

但是在下述任一的狀況下，無法利用開關來恢復原先設定的速度。必須重新速度設定程序：

- 壓下“RES+”開關時。
- 點火開關轉至“OFF”。
- 指示燈熄滅時。

### ■ 胎壓監控系統 ( TPMS )

胎壓監控系統(TPMS)在車輪上裝有胎壓感知器(A)來監控輪胎壓力。當胎壓不足時，指示燈會亮起。

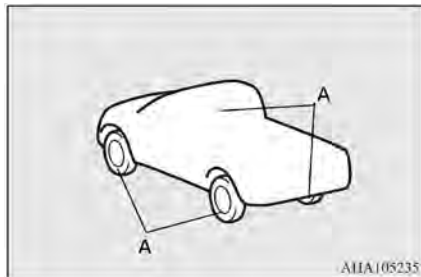

### ⚠ 注意

- 新車出廠設定感知器為休眠模式，必須行駛車速 30km/hr 以上且持續 4 分鐘，才會切換成正常模式，系統才會開始正常作用。

### 📖 備註

- 裝有胎壓監控系統(TPMS)的車輛仍需定期檢查胎壓。輪胎充填壓力請參閱 P.2-13 “輪胎”。
- 胎壓感知器(B)安裝在圖示位置，當更換輪胎時，螺絲與墊片(C)需同時更換，詳情請洽詢中華三菱體系服務廠。

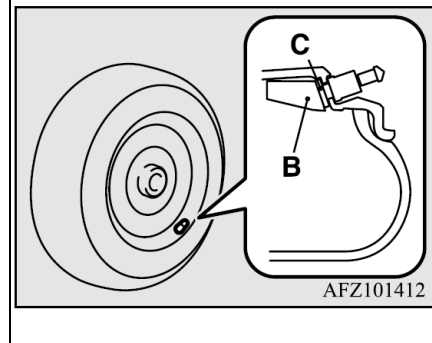

 備註

- 更換輪胎時，橡膠式氣嘴與螺絲需同時更換。



● 胎壓監控系統警告燈



當點火開關切到ON時，胎壓監控系統警告燈會點亮幾秒後熄滅。如果一個以上的輪胎胎壓不足，當電源開關ON時，警告燈會持續點亮。

請參閱P.8-34 “行駛時警告燈點亮”，並量測胎壓。

 注意

- 當點火開關切到 ON 時，警告燈不會點亮，表示胎壓監控系統(TPMS)未作動，請至中華三菱體系服務廠檢查。此時，系統可能故障，請勿急煞車、急轉彎或高速行駛。

 注意

- 如果胎壓監控系統(TPMS)訊號異常，警告燈將閃爍約 1 分鐘後並持續點亮。重新開啟點火開關，若故障仍存在，警告燈將會持續點亮。行駛幾分鐘後，檢查警告燈是否熄滅，若熄滅，表示系統正常。重新開啟點火開關，若警告燈未熄滅或再次閃爍，請至中華三菱體系服務廠檢查，此時因系統可能故障，請勿急煞車、急轉彎或高速行駛。

請每月檢查各輪胎壓，並維持胎壓在標準壓力（如果您車輛的輪胎配置與標籤不同尺寸時，請充填適當的胎壓）。

為了增加安全性，您的車輛配有胎壓監控系統(TPMS)，當1個以上的輪胎壓力不足時，指示燈會點亮。

當胎壓不足指示燈點亮時，請盡快檢查您的輪胎，並充填至適當的壓力，行駛時胎壓不足或會造成輪胎過熱和損壞。

胎壓不足會減少燃油效率、輪胎壽命，並可能影響車輛操控與煞車性能。

裝有胎壓監控系統(TPMS)仍需定期檢查胎壓，即使胎壓未達點亮胎壓警告燈的數值，車主有義務要維持在正常胎壓。

當系統未正常作動時，警告燈會點亮。

警告燈與胎壓不足指示燈合併。

當系統偵測到故障，指示燈將閃爍約1分鐘並持續點亮，只要故障存在，指示燈就會持續點亮。

當警告燈點亮時，系統可能無法偵測最低壓力值。

胎壓監控系統(TPMS)故障的原因包含安裝不正確、不同廠牌、不同輪胎或輪圈。更換輪胎或輪圈後，請檢查胎壓監控系統(TPMS)故障燈是否點亮與作動功能是否正常。

### ● 行駛時警告燈點亮

1. 如果警告燈點亮時，請勿急煞車、急轉彎和高速行駛，請盡快停車並調整胎壓至適當值，請參閱 P.2-13 “輪胎” 單元。



備註

- 當檢查或調整胎壓時，不要施加壓力到氣嘴閥門，以免損壞。
- 檢查或調整胎壓後，務必安裝氣嘴蓋到氣嘴上。若未安裝氣嘴蓋，髒污或水氣進入汽門，會造成胎壓感知器損壞。

 備註

- 鋁金氣嘴請使用塑膠材質氣嘴蓋，橡膠氣嘴可使用銅合金或塑膠材質氣嘴蓋。
- 一旦調整後，行駛幾分鐘，警告燈將會熄滅。

2. 調整胎壓後行駛 10 分鐘後，若警告燈仍持續點亮時，檢查輪胎是否被刺穿，請盡速至中華三菱體系服務廠檢修。

 警告

- 當行駛時，警告燈顯示點亮時，請勿急煞車、急轉彎和高速行駛。沒氣的輪胎會影響車輛性能且容易造成意外事故。

 注意

- 車輪爆胎或快速洩漏時，警告燈 / 顯示燈可能不會立即點亮。

 備註

- 避免胎壓感知器損壞，若輪胎有任何穿刺傷，請立即至中華三菱體系服務廠。
- 請勿使用氣溶膠在刺穿的輪胎上，否則胎壓感知器可能會損壞，若輪胎有任何穿刺傷，請立即至中華三菱體系服務廠。
- 使用輪胎修復工具可能造成胎壓感知器損壞，若使用後請立即至中華三菱體系服務廠檢查並維修。

在下列環境下，胎壓監控系統 (TPMS) 可能無法正常作動。

- 車速低於 30km/hr 時。
- 車輛的無線裝置與附近車輛的頻率相同。
- 雪或冰卡在輪胎內側的擋泥板。
- 胎壓感知器的電池沒電。
- 使用非原廠的輪圈。
- 胎壓感知器式樣錯誤。
- 未登入胎壓感知器的 ID 碼。
- 隔熱紙材質會影響無線電波訊號。

 備註

- 室外溫度會改變輪胎胎壓，若車輛所在溫度有劇烈變化時，胎壓可能會不足 (造成警告燈點亮)，請調整至適當胎壓。

### ● 更換新的胎壓感知器或輪胎換位時

當更換新的胎壓感知器、胎壓監控系統主機或輪胎換位時，需寫入ID碼到胎壓監控系統主機，請洽詢中華三菱體系服務廠。

#### 注意

- 非原廠輪胎裝置胎壓感知器時，可能造成漏氣或感知器受損。

### ● 重置胎壓設定

依下列步驟執行重置胎溫及胎壓基準值。

1. 多功能資訊幕切換至胎壓資訊。
2. 按住多功能資訊幕開關約2秒進入“胎壓警示設定”。
3. 短按多功能資訊幕開關選擇“胎壓重置”後，按住開關約2秒，儀表出現嗶聲，TPMS警告聲開始緩慢閃爍。



4. 行駛一段時間，如果警告燈熄滅，表示設定完成。
5. 當重置過程中，點火開關OFF，重置功能中斷；點火開關重新ON時，若要執行須重新一步驟執行重置。

#### 備註

- 當胎壓調整或輪胎對調後，需執行重置功能。
- 當輪胎冷胎狀態時，方可執行此功能。冷胎意指車輛與周遭空氣溫度相當(車輛靜置3小時後)。在行駛數公里後，輪胎會變熱且胎壓增加。當輪胎溫熱時，執行此功能，胎壓下限警告準確性會受影響。

## ■ 倒車雷達\*

倒車雷達有 2 組偵測器裝於後保險桿上。

### ◆使用方式

點火開關打開(ON)，排檔桿排入 R 檔位後，會聽到 “嗶！” 1 聲短音，表示系統正常，即進入倒車雷達偵測狀態。

### 偵測角度

以偵測器為中心，相對反射水平角約 130 度，相對反射垂直角約 80 度。

## ● 偵測距離

以偵測器為中心，偵測距離最長為 50 公分。

- (1) 當在倒車時聽到 “嗶！嗶！嗶！” 間歇警告聲響時，表示車後方距離偵測器之障礙物，已進入 50 公分的範圍內。
- (2) 當在倒車時聽到 “嗶！—” 連續警告聲時，表示車後距離偵測器之障礙物，已進入 30 公分的範圍內，請小心駕駛，以免疏忽而造成人、車……等損傷。

## 備註

- 若排入 R 檔時所聽到的是 “嗶！嗶！” 2 聲短音，表示一組偵測器已損壞，但另外一組偵測器仍可正常使用。
- 若排入 R 檔時所聽到的 “嗶！嗶！嗶！” 3 聲短音，表示 2 組偵測器均已損壞。

## 警告

- 雖然有雷達的輔助，駕駛者仍應按正確之步驟開車，以免疏忽而造成人、車...等損傷。

### 注意

1. 洗車後請用乾布將偵測器外部擦乾。
2. 偵測器外露部位有異物附著時，請務必清除異物，以確保功能正常。
3. 下列之場所或障礙物，容易造成無法偵測或偵測不良情形。
  - 鐵絲網、繩索類細小物體。
  - 棉質或表面易吸收音波之物體。
  - 同頻率(40KHz)之超音波雜音、金屬聲或高壓氣體排放聲之場所。
  - 障礙物為銳角反射體、錐狀物或角度小於 60°物體。
  - 於草中行車或崎嶇不平的路面。
  - 偵測器表面附著異物 ( 如泥巴、蠟、紙等異物 ) 。

### 注意

4. 若加裝防撞桿或登車踏板等配件時，可能會影響倒車雷達偵測角度及範圍，請小心駕駛。
5. 若發現系統有故障或異樣，請至中華三菱體系服務廠檢修。



## ■ 出風口

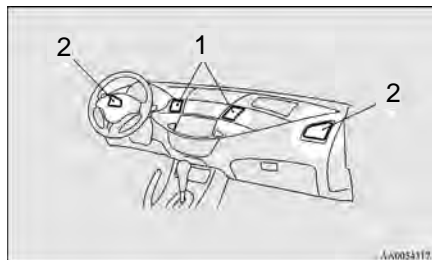

- 1- 中央出風口
- 2- 側出風口

### 備註

- 飲料不可放置在儀錶板上。  
如果噴濺到空調通風口時，  
會使系統損壞。

## ● 風量與風向調整

### ◆ 中央出風口

移動控制鈕(A)來調整風向。

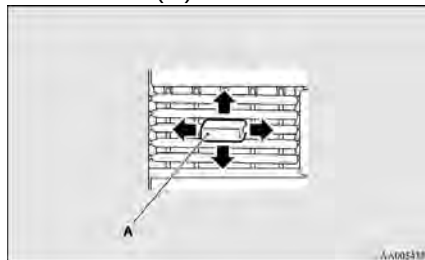

### ◆ 側出風口

使用旋鈕(A)開啟關閉出風口。

(≡) - 開啟

(☒) - 關閉

移動控制鈕(B)來調整風向。

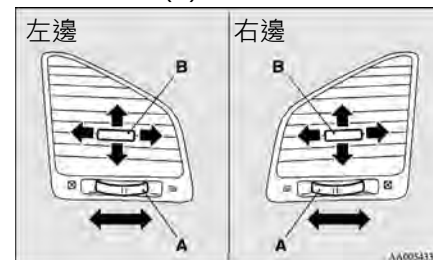

## 愉快的駕駛

### ● 出風口模式選擇

若要改變出風口吹出的風向與風量，轉動模式選擇旋鈕。(請參閱 P.9-4 的“模式選擇旋鈕”。) 下列說明，以符號來顯示出風口出來的風量。

→：風量小

➔：風量中等

➔➔：風量大

#### ◆ 臉部位置

空氣只有吹到乘客區的上半部。

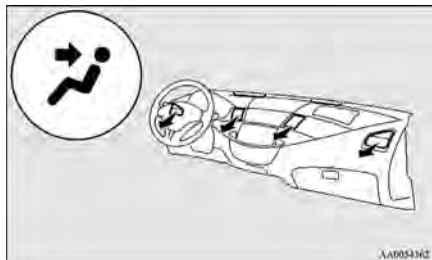

#### ◆ 腿部/臉部位置

空氣吹到乘客區的上半部以及腿部區域。

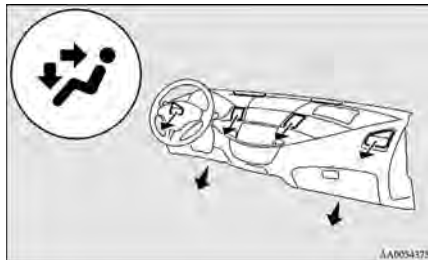

#### ◆ 腿部位置

空氣主要吹到腿部區域。

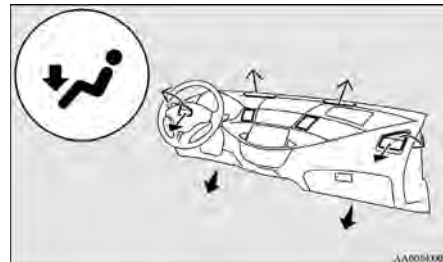

### 備註

- 模式選擇旋鈕在「↗↘」與「↖↙」之間的位置時，空氣主要吹到乘客區的上半部。在「↖↙」與「↗↘」位置時，空氣主要吹到腿部區域。

◆腿部 / 除霧位置

空氣吹到腿部區域、擋風玻璃以及車窗。

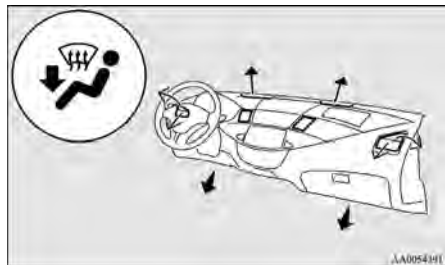





◆除霧位置

空氣主要吹到擋風玻璃以及車窗。



備註

- 模式選擇旋鈕在「」與「」之間的位置時，空氣主要吹到腿部區域。在「」與「」位置時，空氣主要吹到擋風玻璃與車窗。

■ 手動空調

引擎運轉的時候才可以使用前座空調。

● 控制面板



- 1- 溫度調整旋鈕
- 2- 風量選擇旋鈕
- 3- 空調壓縮機開關
- 4- 室內外循環開關
- 5- 模式選擇旋鈕

## 愉快的駕駛

### ◆風量選擇旋鈕

順時針或是逆時針旋轉風量選擇旋鈕，以調整風量。

將開關往右轉的時候風量會逐漸加大。

當開關在「OFF」位置時，即關閉所有出風。



#### 📖 備註

- 開關位於第四段位置，在進入節能模式時（例如：剛起動怠速時...），風量可能會有短暫些微降低情形，屬正常現象。

### ◆溫度調整旋鈕

順時針旋轉溫度調整旋鈕為暖氣。逆時針旋轉為冷氣。



#### 📖 備註



- 即使您用溫度調整旋鈕選擇暖氣，當引擎冷車、溫度低的時候，暖氣所吹出來的空氣將會是涼/冷的，此現象等到引擎溫熱後即可改善。

### ◆出風口模式選擇位置

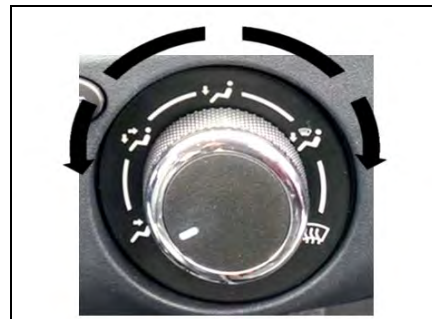
若要改變出風口吹出的模式，轉動模式選擇旋鈕。



#### ⚠ 注意

- 當模式選擇旋鈕轉到「」與「」位置之間時，請按下室內外循環開關選擇車外空氣以防止起霧。（請參閱 P.9-5 “室內外循環開關”。）

## ◆室內外循環開關

若要改變空氣入口，只要按下室內外循環開關即可。

- 車外空氣導入{指示燈(A)熄滅}  
車外空氣導入乘客區。
- 車內空氣循環{指示燈(A)亮起}  
空氣在車內循環。



## ⚠ 注意

- 平常請選擇車外空氣導入位置，來保持擋風玻璃與車窗的透明，並且快速的除去擋風玻璃上的霧氣或霜。如果車外空氣品質不良，或者需要較高的冷房效果時，可選擇車內空氣循環。定期切換到車外空氣導入位置增加通風，讓車窗不會起霧。
- 長時間使用車內空氣循環可能會讓車窗起霧。

## ◆空調壓縮機開關

當風扇開啟時按下按鈕，空調壓縮機就會開啟。空調指示燈(A)會點亮。

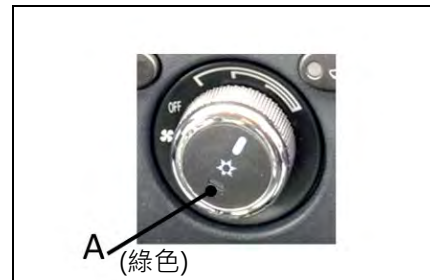

再按一下按鈕空調壓縮機就會停止，而指示燈(A)會熄滅。

## ⚠ 注意

- 使用空調的時候，當空調壓縮機自動開啟 / 關閉時，怠速會稍微增加。尤其是自動變速箱的車輛在靜止且入檔的時候，請將煞車踩到底以防車輛突然行進。

## 愉快的駕駛

### ● 空調系統的操作

#### ◆ 暖氣

將模式選擇旋鈕轉到「」位置，並且將室內外循環開關(A)設定到車外空氣導入位置。

左右旋轉溫度調整旋鈕到想要的溫度，並且選擇風量。



#### ◆ 冷氣

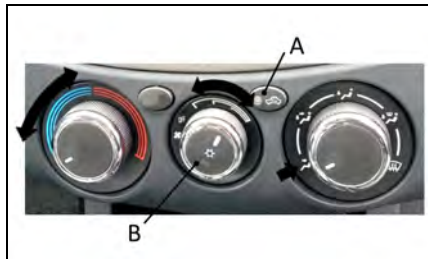

1. 將模式選擇旋鈕轉到「」位置。
2. 將室內外循環開關(A)調到車外空氣導入位置。
3. 按下空調壓縮機開關(B)。
4. 左右旋轉溫度調整旋鈕，來改變溫度。
5. 選擇想要的風量。

### ⚠ 注意

- 如果車外空氣品質不良，或者需要較高的冷房效果時，可選擇內氣循環的狀態，並且將溫度調整旋鈕開到最左邊。定期切換到車外空氣導入位置增加通風，讓車窗不會起霧。

## ◆常溫空氣與暖氣混合

將模式選擇旋鈕選擇到圖示的位置，並且將室內外循環開關(A)轉到車外空氣導入位置。空氣會吹到腿部區域以及乘客區的上半部。選擇想要的風量。



暖氣吹到腿部區域，而常溫空氣或是微暖空氣（依據溫度設定而定）吹到乘客區的上半部。

## ◆擋風玻璃與車窗除霧



- 基於安全因素，請確認所有車窗的視線都是清楚的。

使用模式選擇旋鈕（「☁」或是「☁」）來除霧。

## ● 一般除霧

使用此模式來除霧以保持擋風玻璃與車窗的透明度，另外，此模式亦可提供腿部區域的暖氣（在雨中或是雪中行駛）。

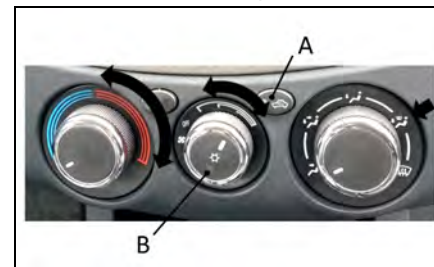

1. 將室內外循環開關(A)轉到車外空氣導入位置。
2. 將模式選擇旋鈕轉到「☁」位置。
3. 旋轉風量選擇旋鈕選擇您要的風量。
4. 轉動溫度調整旋鈕選擇您要的溫度。
5. 按下空調壓縮機開關(B)。

### ● 快速除霧

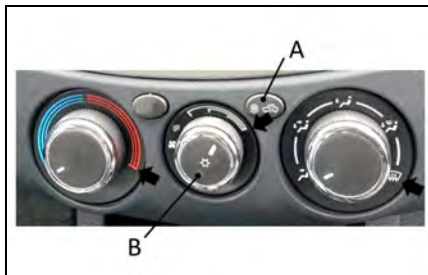

1. 將室內外循環開關(A)轉到車外空氣導入位置。
2. 將模式選擇旋鈕轉到「」位置。
3. 將風量開到最大。
4. 將溫度調到最高溫位置。
5. 按下空調壓縮機開關(B)。

#### 備註

- 將側出風口吹向車窗可以有效率的除霧。
- 不可將溫度調整旋鈕轉到最冷的位置。冷空氣會吹到車窗玻璃，且在玻璃上形成霧氣。

### ◆ 車外空氣導入

在晴朗天氣中將車外空氣導入車內時，將室內外循環開關(A)調到車外空氣導入位置，並且將溫度調整旋鈕轉到圖示的位置。請確實將溫度調整旋鈕轉到最左邊。之後選擇想要的風量。

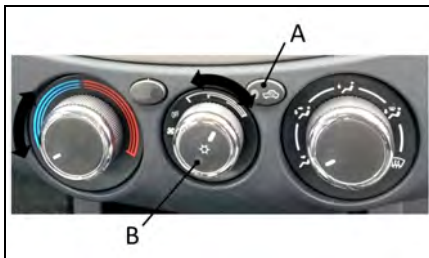

#### 備註

- 將模式選擇旋鈕往右轉，空氣將會吹到腿部區域以及擋風玻璃。

### ■ 空調操作注意事項

- 將車輛停放在蔭涼處所。車輛如果停在強烈陽光下，車內的溫度可能會非常高，因此需要額外時間來冷卻車內。若車輛停放在陽光下，則行駛時請先打開車窗並操作冷氣數分鐘，將車內熱空氣排出。
- 當使用冷氣時應關閉所有車窗，避免車外空氣經由車窗進入，以免降低冷氣效率。
- 冷氣太冷對於人體的健康無益，故應保持車內適當的冷氣溫度。
- 檢查擋風玻璃前方的空氣入口（車外）有無被樹葉之類的雜物阻塞。如果發現雜物應先清理，否則會影響冷氣出風口的風量，並且阻礙雨水的排放。



### ● 長時間不使用

空調系統每個禮拜至少要運轉五分鐘，即使是冬天也一樣。如此可防止壓縮機卡死並維持空調在最佳的操作狀況。

### ■ 天線

#### ◆ 拆卸

逆時針方向轉動天線桿(A)。

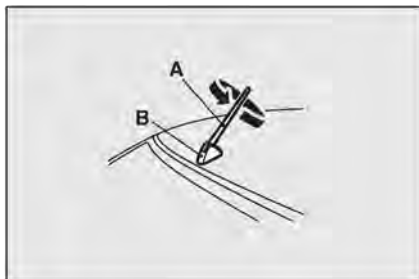

#### ◆ 安裝

將天線桿(A)順時針方向轉入基座(B)直到它確實固定。

### ■ 遮陽板

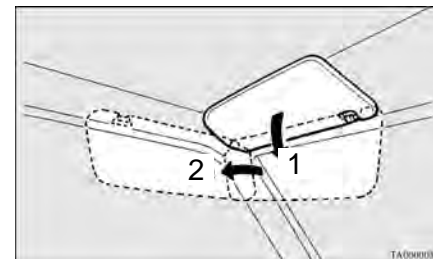

- 1- 降低前面眩光
- 2- 降低側面眩光

### 備註

- 必須在下列情況時拆下車頂天線：
  - 當進入自動洗車機時。
  - 當蓋上車罩時。
  - 駛入低天花板的建築物前。

### ● 置票夾

票類物品可以插入前(A)乘客座置票夾內。

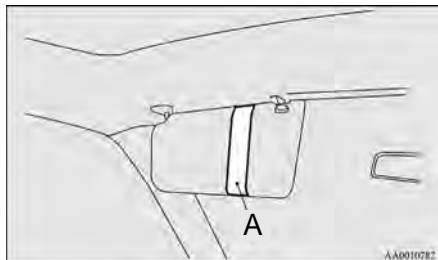

### ■ USB 插座

#### ⚠ 注意

- USB 隨身碟的長度限制如下，使用長度過長的 USB 隨身碟，將妨礙排檔桿操作，並可能造成 USB 隨身碟損壞。
- USB 隨身碟的長度 7 公分以內。
- USB 隨身碟插入 USB 插座後露出長度 6 公分以內。
- 若隨身碟體積較大，或長度超過上述長度限制，請使用 USB 延長線轉接。

1. USB 隨身碟接上 USB 插座 (A)。

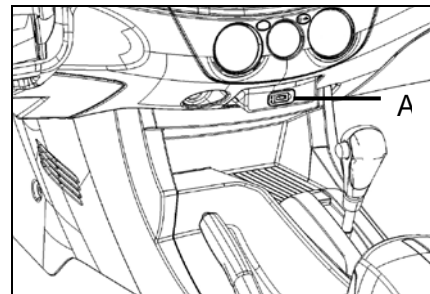

2. 若隨身碟體積較大或長度超過上述長度限制，請使用 USB 延長線，將 USB 延長線接上 USB 插座 (A)。

### ⚠ 注意

- 要取下 USB 隨身碟時，不需將音響關閉，可直接熱插拔取下 USB 隨身碟。
- 隨車並無配備 USB 延長線，若需使用 USB 延長線時，請車主自行準備。
- 最大供應電流低於 1A。
- USB 建議容量(1 個分割區域)小於 32GB。
- USB 相關使用說明請參閱音響使用說明書。

## ■ 配件插座

### ⚠ 注意

- 必須使用 12 V/120 W 以下的“插入”式配件操作。當同時使用一個以上的插座時，確認電器配件為 12 V 配件且總功率不可超過 120 W。
- 長時間使用電器而引擎未運轉時會耗盡電瓶電力。
- 當配件插座不使用時，必須關閉蓋子或安裝蓋子，因為插座可能會被異物阻塞而造成短路。

使用插入式配件時，打開蓋子或拆下蓋子，並將插頭插入配件插座中。

配件插座可在點火開關位於“ON”或“ACC”位置時使用。

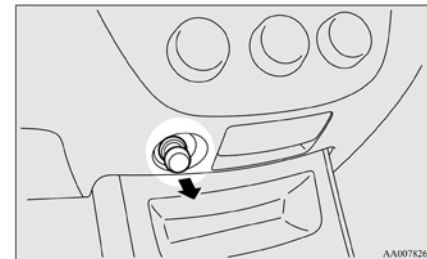

## ■ 室內燈

### 備註

- 如果引擎未運轉時讓室內燈維持亮起，您將會使電瓶電力耗盡。當離開駕駛車輛之前，確認燈光熄滅。

## ● 室內燈開關

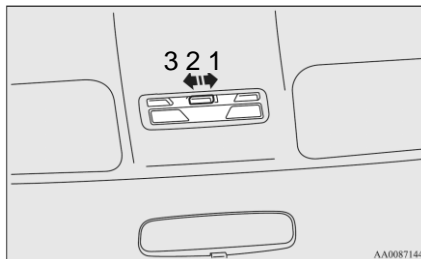

1 (ON) - 燈光點亮。

2 (●) -

室內燈在車門或是尾門開啟時點亮。當所有車門與尾門都關閉時，車內燈會點亮，然後在 15 秒內逐漸變暗然後熄滅。

然而，在下列情況下燈光會立即熄滅而不是逐漸變暗：

- 點火開關轉到「ON」。
- 使用駕駛座車門鎖鈕將所有車門與尾門上鎖。

3 (OFF) - 燈光熄滅。

## ● 閱讀燈開關

按下開關(A)開啟燈光。再按一下關閉燈光。

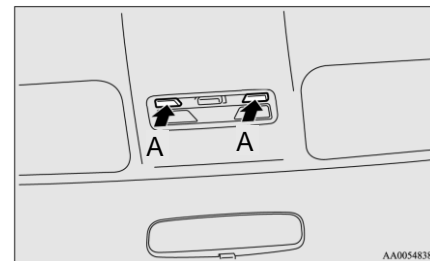

## ■ 置物盒

### ⚠ 注意

- 當車輛停放大太陽底下時，不可將打火機、碳酸飲料罐以及眼鏡留在車內。因為車廂內會變得非常的熱，所以打火機以及其他可燃物品可能會著火，而未開瓶的飲料罐（包括啤酒罐）可能會破裂。其熱度也足以讓塑膠眼鏡鏡片以及鏡架等其他塑膠部份變形或是破裂。
- 開車時請將置物盒的蓋子關上。以免蓋子或是放置的物品碰觸人員而造成傷害。

### 📖 備註

- 離開車輛時不可將貴重物品放在任何一個置物盒裡。

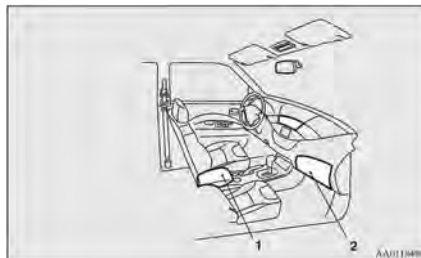

- 1- 地板中控台置物盒
- 2- 手套箱

## ● 手套箱

拉把手(A)·開啟手套箱。

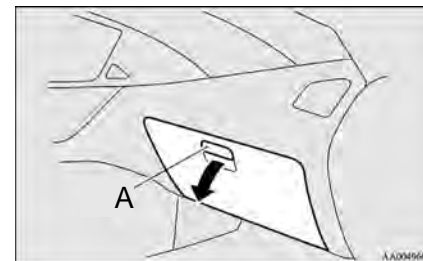

## 愉快的駕駛

### ● 置票夾

小卡片可以插入手套箱的置票夾裡。

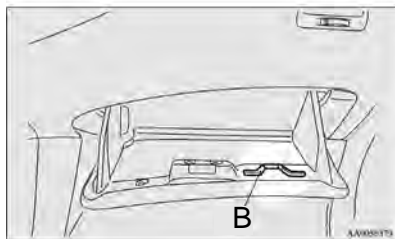

### ● 地板中控台置物盒

地板中控台置物盒裡面有上下置物盒。

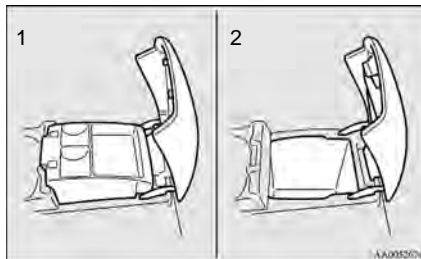

- 1- 上置物盒
- 2- 下置物盒

### ● 上置物盒

掀開蓋子打開上置物盒。

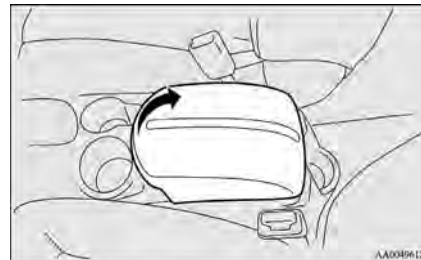

### ● 下置物盒

拉起拉桿(A)後，抬起蓋子即可打開下置物盒。

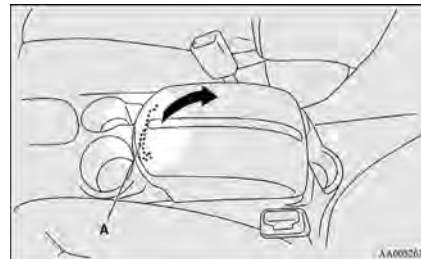

## ■ 置杯架

### ⚠ 注意

- 開車時不可喝飲料；否則會分心並造成意外。

### ● 前置杯架

位於地板中控台置物盒前。

### ● 後置杯架

位於地板中控台置物盒後。

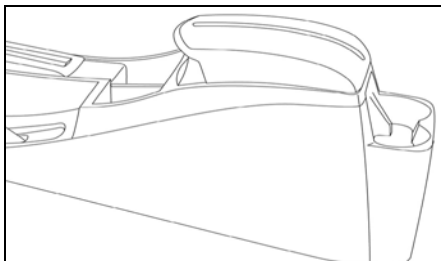

## ■ 置瓶座

### ⚠ 注意

- 開車時不可喝飲料；否則會分心並造成意外。

### 📖 備註

- 確認放在置瓶架上的塑膠瓶蓋是否鎖緊。
- 置瓶架不適用於某些形狀與大小的瓶子。

## ● 置瓶座

位在如圖所示的位置。

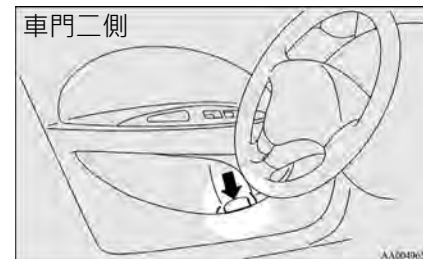

### ■ 掛勾

駕駛側及乘客側安全帶下方配置掛勾。



#### ⚠ 注意

- 掛勾最大乘載重量：5 公斤以下。

### ■ 輔助扶手

輔助扶手不是設計來承受全身的重量，是用來輔助您乘坐車輛時使用。



#### ⚠ 注意

- 當上下車時，請不要使用輔助扶手，若是輔助扶手鬆脫時，會造成跌倒意外。